



Stolní chladicí vitrína

Návod k obsluze



DAS330 DAS380

Děkujeme, že jste si vybrali a zakoupili náš produkt. Před použitím si pečlivě přečtěte návod k obsluze, abyste dosáhli správné aplikace a uspokojivého účinku.



HORIZONTÁLNÍ VITRÍNA

Index obsahu

1. Bezpečnostní tipy
2. Popis produktu
3. Úvod
4. Obsah balení
5. Instalace
 - 5.1. Montáž skleněných panelů
6. Operace
 - 6.1. Skladování potravin
 - 6.2. Zapnout
 - 6.3. Nastavení a regulace teploty
 - 6.4. Jak zobrazit nastavenou hodnotu
 - 6.5. Jak změnit nastavenou hodnotu
7. Ruční odmrazování
8. Čištění, péče a údržba
 - 8.1. Běžná údržba
 - 8.2. Speciální údržba
9. Řešení problémů
10. Likvidace
11. Záruka
12. Vyhovění

1. Bezpečnostní tipy

Umístěte na rovný, stabilní povrch.

Instalaci a případné opravy by měl provést servisní zástupce/kvalifikovaný technik. Z tohoto produktu neodstraňujte žádné součásti ani servisní panely.

Prostudujte si místní a národní normy, abyste vyhověli následujícímu:

- Právní předpisy v oblasti bezpečnosti a ochrany zdraví při práci
- Protipožární opatření
- Předpisy pro elektroinstalaci IEE
- Stavební předpisy
- Spotřebič je určen pro komerční použití.
- **NEPOKOUŠEJTE** se položku sami opravovat.
- **NEPOUŽÍVEJTE** poškozené spotřebiče. Máte-li jakékoli pochybnosti, obraťte se na servisního zástupce.
- **NEPOUŽÍVEJTE** uvnitř spotřebiče elektrické spotřebiče (např. ohřívače, výrobky zmrzliny atd.), pokud nejsou typu doporučeného výrobcem.
- Udržujte větrací otvory v krytu spotřebiče nebo ve vestavěné konstrukci volné.
- **NEPOUŽÍVEJTE** mechanická zařízení ani jiné prostředky k urychlení procesu odmrazování, než jaké doporučuje výrobce.
- **NEPOŠKOZUJTE** chladicí okruh.
- **NESTŮJTE** ani se neopírejte o spotřebič nebo skleněný panel.
- **NEDOVOLTE**, aby se olej nebo tuk dostaly do kontaktu s plastovými součástmi.

Pokud dojde ke kontaktu, okamžitě jej očistěte.

- **NEVKLÁDEJTE** do jednotky spalovací, výbušné nebo těžké předměty, korozivní kyseliny nebo zásady nebo kapaliny.
- **NEPOUŽÍVEJTE** tento spotřebič ke skladování zdravotnického materiálu.
- K čištění spotřebiče **NEPOUŽÍVEJTE** tryskové/tlakové myčky.
- **NEDOVOLTE** dětem, aby si hrály s obalem a bezpečně zničily plastové sáčky.
- Spotřebič vždy přenášejte, skladujte a manipulujte s ním ve svislé poloze a pohybujte se tak, že budete držet základnu spotřebiče.
- Před čištěním jednotku vždy vypněte a odpojte od napájení.
- Uchovávejte všechny obaly mimo dosah dětí. Obal zlikvidujte v souladu s předpisy místních úřadů.
- Pokud je napájecí kabel poškozen, musí být vyměněn výrobcem, jeho servisním zástupcem nebo podobně kvalifikovanou osobou, aby se předešlo nebezpečí.
- Tento spotřebič není určen k použití osobami (včetně dětí) se sníženými fyzickými, smyslovými nebo duševními schopnostmi nebo nedostatkem zkušeností a znalostí, pokud na ně nedohlíží osoba odpovědná za jejich bezpečnost nebo jim nebyla poskytnuta instrukce týkající se používání spotřebiče.
- Děti by měly být pod dohledem, aby bylo zajištěno, že si s přístrojem nebudou hrát.
- Abyste předešli nebezpečí udušení a zachycení dětí, před likvidací nebo ukončením používání chladničky odstraňte dvířka a těsnění
- Pouze pro vnitřní použití. Nevhodné pro instalaci v oblasti, kde by bylo možné použít vodní paprsek. Nesmí se čistit proudem vody.
- Aby byl zaručen bezpečný provoz, ujistěte se, že je spotřebič nastaven a připojen tak, jak je popsáno v návodu k použití.
- Veškeré opravy a práce na spotřebiči by mělo provádět pouze oddělení zákaznických služeb.

- V tomto spotřebiči neskladujte výbušné látky, jako jsou aerosolové plechovky s hořlavým hnacím plynem. Aby byl zaručen bezpečný provoz, ujistěte se, že je spotřebič nastaven a připojen jako popsáné v návodu k použití.
- Veškeré opravy a práce na spotřebiči by mělo provádět pouze oddělení zákaznických služeb.
- Klíč od elektrické skříně by měl být uchováván mimo dosah dětí a uživatelů.
- Aby byl zaručen bezpečný provoz, ujistěte se, že je spotřebič nastaven a připojen tak, jak je popsáno v tomto návodu k použití.
- Neinstalujte jednotku na vlhké místo, kde by mohla být postříkána vodou. Nesprávná izolace elektrických částí může způsobit požár nebo úraz elektrickým proudem.
- Nezapojujte několik spotřebičů do stejných zásuvek. Mohlo by dojít k požáru v důsledku přehřátí.
- Udržujte zástrčku v dostatečné vzdálenosti od zadní části skříně. Poškozená zástrčka může způsobit požár v důsledku přehřátí.
- Nestříkejte vodu přímo na vnitřek ani vnějšek spotřebiče. Hrozí nebezpečí požáru nebo úrazu elektrickým proudem.
- Na spotřebič nepokládejte žádné nádoby naplněné vodou. Pokud se voda rozlije na jakékoli elektrické části, může to vést k požáru nebo úrazu elektrickým proudem.
- Nepokoušejte se spotřebič opravovat, rozebírat nebo upravovat. Mohlo by dojít k požáru nebo abnormálním operacím, které mohou vést ke zranění.
- Před opravami, výměnou žárovky nebo čištěním chladničku odpojte.
- Zapojte do uzemněné 3kolíkové zásuvky. Neodstraňujte zemní kolík.

Pro uhlovodíkové chladicí jednotky

VAROVÁNÍ!

- **Potrubí chladiva, kondenzátor a spirály výparníku jsou náchylné k poškození při manipulaci, přemísťování, instalaci a čištění jednotky, což může vést k požáru nebo dokonce výbuchu.**
- **Chladivo vystřikující z potrubí by se mohlo vznítit nebo způsobit poranění očí. Pokud zjistíte netěsnost, vyhněte se otevřenému ohni nebo potenciálním zdrojům vznícení a vyvětrejte místnost, ve které je spotřebič umístěn.**
- **Aby se zabránilo vzniku hořlavé směsi plynu a vzduchu z netěsného chladicího okruhu, závisí velikost místnosti, ve které je spotřebič umístěn, na množství použitého chladiva.**
 - Místnost musí mít velikost 35.31 ft³ (1 m³) na každých 0.28 unce (8 g) chladiva R600a uvnitř spotřebiče.
 - Množství chladiva ve vašem konkrétním spotřebiči je uvedeno na štítku uvnitř skříně.

Tento spotřebič obsahuje malé množství propanu (R290) nebo isobutanového (R-600a) chladiva, zemního plynu s vysokou ekologickou kompatibilitou, ale je také hořlavý.

- Při přepravě a instalaci spotřebiče dbejte na to, aby nebyla poškozena žádná část chladicího okruhu.
- Nikdy nespouštějte spotřebič, který vykazuje známky poškození. V případě pochybností se obraťte na kvalifikovaného servisního technika.
- V případě jakýchkoli nebezpečných činností, jako je požár nebo výbuch, přemístěte jednotku dále od jakéhokoli zdroje vznícení na dobře větrané místo.

- Další servis a opravy musí provádět kvalifikovaný technik, který je obeznán s bezpečnostními normami a má také důkladné znalosti a znalosti hořlavých chladiv.
- Všechny osoby, které manipulují s těmito jednotkami, musí být vybaveny náležitou osobní ochranou a vybavením a dodržovat platná bezpečnostní opatření a opatření, aby se předešlo riziku požáru nebo výbuchu.

2. Popis produktu

Model	DAS330-800	DAS330-1000	DAS330-1200	DAS330-1400	DAS330-1500	DAS330-1600	DAS330-1800	DAS330-2000	DAS330-2520
Jmenovitý příkon	100W	100W	100W	100W	100W	100W	115W	115W	115W
Jmenovitý proud	0.57A	0.57A	0.57A	0.57A	0.57A	0.57A	0.67A	0.67A	0.67A
Chladivo	Chladivo R600a	Chladivo R600a	Chladivo R600a	Chladivo R600a	Chladivo R600a	Chladivo R600a	Chladivo R600a	Chladivo R600a	Chladivo R600a
Množství chladiva	30g	30g	30g	30g	30g	30g	35g	35g	35g
Klimatická klasifikace	4 (10°C - 32°C)	4 (10°C - 32°C)	4 (10°C - 32°C)	4 (10°C - 32°C)	4 (10°C - 32°C)	4 (10°C - 32°C)	4 (10°C - 32°C)	4 (10°C - 32°C)	4 (10°C - 32°C)
Jmenovitá frekvence	50 Hz	50 Hz	50 Hz	50 Hz	50 Hz	50 Hz	50 Hz	50 Hz	50 Hz
Jmenovité napětí	220-240 V	220-240 V	220-240 V	220-240 V	220-240 V	220-240 V	220-240 V	220-240 V	220-240 V
Hlasitost	18L	27L	35L	43L	47L	51L	59L	68L	89L
Teplota	2 ~ 10 °C	2 ~ 10 °C	2 ~ 10 °C	2 ~ 10 °C	2 ~ 10 °C	2 ~ 10 °C	2 ~ 10 °C	2 ~ 10 °C	2 ~ 10 °C
Pěnidlo	CP/IP	CP/IP	CP/IP	CP/IP	CP/IP	CP/IP	CP/IP	CP/IP	CP/IP
Čistá hmotnost (kg)	28	31	35	39	41	43	46	50	55
Rozměry (Š×H×V) (mm)	800×335×435	1000×335×435	1200×335×435	1400×335×435	1500×335×435	1600×335×435	1800×335×435	2000×335×435	2520×335×435
Hluk	46dB	46dB	46dB	46dB	46dB	46dB	48dB	48dB	48dB

	DAS380-800	DAS380-1000	DAS380-1200	DAS380-1400	DAS380-1500	DAS380-1600	DAS380-1800	DAS380-2000	DAS380-2520
Jmenovitý příkon	100W	100W	100W	100W	100W	100W	115W	115W	115W
Jmenovitý proud	0.57A	0.57A	0.57A	0.57A	0.57A	0.57A	0.67A	0.67A	0.67A

	DAS380-800	DAS380-1000	DAS380-1200	DAS380-1400	DAS380-1500	DAS380-1600	DAS380-1800	DAS380-2000	DAS380-2520
Chladivo	Chladivo R600a	Chladivo R600a	Chladivo R600a	Chladivo R600a	Chladivo R600a	Chladivo R600a	Chladivo R600a	Chladivo R600a	Chladivo R600a
Množství chladiva	30g	30g	30g	30g	30g	30g	35g	35g	35g
Klimatická klasifikace	4 (10°C - 32°C)	4 (10°C - 32°C)	4 (10°C - 32°C)	4 (10°C - 32°C)	4 (10°C - 32°C)	4 (10°C - 32°C)	4 (10°C - 32°C)	4 (10°C - 32°C)	4 (10°C - 32°C)
Jmenovitá napětí	220-240 V	220-240 V	220-240 V	220-240 V	220-240 V	220-240 V	220-240 V	220-240 V	220-240 V
Jmenovitá frekvence	50 Hz	50 Hz	50 Hz	50 Hz	50 Hz	50 Hz	50 Hz	50 Hz	50 Hz
Jmenovitá napětí	220-240 V	220-240 V	220-240 V	220-240 V	220-240 V	220-240 V	220-240 V	220-240 V	220-240 V
Hlasitost	23L	33L	43L	53L	58L	63L	73L	83L	109L
Teplota	2 ~ 10 °C	2 ~ 10 °C	2 ~ 10 °C	2 ~ 10 °C	2 ~ 10 °C	2 ~ 10 °C	2 ~ 10 °C	2 ~ 10 °C	2 ~ 10 °C
Pěnidlo	CP/IP	CP/IP	CP/IP	CP/IP	CP/IP	CP/IP	CP/IP	CP/IP	CP/IP
Váha netto	28 kg	31kg	35kg	39kg	41kg	43kg	46kg	50kg	55kg
Rozměry (Š×H×V) (mm)	800×335×435	1000×335×435	1200×335×435	1400×335×435	1500×335×435	1600×335×435	1800×335×435	2000×335×435	2520×335×435
Hluk	46dB	46dB	46dB	46dB	46dB	46dB	48dB	48dB	48dB

3. Úvod

Pro vaši bezpečnost si před montáží nebo použitím tohoto produktu pečlivě přečtěte návod.

Uchovejte tento návod pro budoucí použití.

Věnujte prosím chvíli pečlivému přečtení tohoto návodu. Správná údržba a provoz tohoto stroje zajistí nejlepší možný výkon vašeho produktu.

4. obsah balení

Jedna kartonová krabice:

- Horizontální vitrína x1
- Návod k použití x1
- Adaptérová tyč GN nádoby

Jedna dřevěná krabička:

- Závorky x 7
- Upevňovací svorka x 7
- rýhované šrouby x 14
- Horní skleněný panel x 1
- Zadní skleněný panel x1

- Boční skleněné panely x 2
- Nastavitelné nožičky x4

Zakládáme si na kvalitě a službách, které zajišťují, že v době balení je obsah dodáván plně funkční a bez poškození. Pokud zjistíte jakékoli poškození v důsledku přepravy, okamžitě kontaktujte svého prodejce.

5. Instalace

1. Vyjměte spotřebič z obalu. Ujistěte se, že všechny ochranné plastové fólie a povlaky jsou důkladně odstraněny ze všech povrchů. Aby nedošlo ke zranění nebo poškození jednotky, měly by spotřebič vybalit a nastavit dvě osoby.
2. Udržujte vzdálenost 20 cm (7 palců) mezi jednotkou a stěnami nebo jinými předměty pro ventilaci. Pokud je překážka zdrojem tepla, zvětšete tuto vzdálenost.
3. Vyrovnajte spotřebič nastavením šroubovacích nožiček. Měl by být umístěn na rovné pevné podlaze nebo základně, aby se snížily vibrace a hluk.
4. Teplota v místě, kde je vitrína umístěna, musí být mezi 10 a 32 °C (klimatická třída 4). Neumísťujte jej na přímé sluneční světlo nebo do blízkosti zdroje tepla, jako je trouba nebo radiátor.
5. Ujistěte se, že je spotřebič řádně větraný.
6. Napájení a napětí v použitém provozním bodě odpovídají údajům na typovém štítku. Zástrčka musí být po instalaci přístupná
7. Správně připojte a odpojte zástrčku. Při zasunutí zástrčky musí být při vytahování zástrčky pevně zasunuta, zástrčka by měla být držena rukou. Nikdy netahejte přímo za napájecí kabel.
8. Pokud má být vitrína delší dobu odstavena, vypněte ji a vytáhněte zástrčku ze zásuvky. Vyčistěte spotřebič a nechte víko otevřené, abyste zabránili zápachu.
9. **Důležité! Pro vaši osobní bezpečnost musí být tento spotřebič řádně uzemněn.** Tento spotřebič je vybaven kabelem s uzemňovacím vodičem s uzemňovací zástrčkou. Zástrčka musí být zasunuta do zásuvky, která je řádně uzemněna a nainstalována. Pokud zcela nerozumíte pokynům k uzemnění, poraďte se s kvalifikovaným elektrikářem nebo servisním střediskem. Pokud máte pochybnosti o tom, zda je spotřebič řádně uzemněn, nechte kvalifikovaného elektrikáře zkontrolovat obvod, abyste se ujistili, že je zásuvka řádně uzemněna.
10. Pokud kabel nedosáhne do nejbližší zásuvky, změňte uspořádání prodejny nebo požádejte kvalifikovaného elektrikáře o opravu nové zásuvky.
11. V § 11 odst. Pokud dojde k přerušení napájení, počkejte před restartováním jednotky alespoň 3 minuty, aby nedošlo k poškození kompresoru.

6. Montáž skleněných panelů



POZOR: NEBEZPEČÍ ROZBITÍ SKLENĚNÉHO PANELU.

Poznámka: Ujistěte se, že otvor v objímce pro stavěcí šroub směřuje dovnitř.

Poznámka: Ujistěte se, že otvor pro šroub nejdále od okraje panelu vede k zadní části spotřebiče.

Poznámka: Ujistěte se, že měkký konec stavěcího šroubu je koncem, který se dotýká skla.

Poznámka: Ujistěte se, že krátký konec sestavy šroubu je na vnější straně panelů.

Poznámka: Skleněný panel nesmí být použit jako police.

1. V § 1 Dřevěnou/kartonovou krabici opatrně vybalte; Tuto práci se doporučuje provádět ve dvou lidech.
2. V § 2 Přišroubujte objímky k okraji spotřebiče.
3. Zasuňte dva boční panely do límců s otvory ve skle nahoře.
4. Do každého límce našroubujte stavěcí šroub pro zajištění panelů.
5. Zasuňte zadní panel do límců s otvory ve skle nahoře.
6. Do každého límce zašroubujte stavěcí šroub pro zajištění panelu.
7. Zasuňte plastová pouzdra do každého z otvorů.
8. Přišroubujte držáky na vnitřní stranu každého panelu pomocí sestav šroubů.
9. Umístěte horní panel na držáky a ujistěte se, že jsou všechny otvory zarovnané.
10. Vložte pouzdro a připevněte horní panel k držákům pomocí sestav šroubů.

6.1. PRŮVODCE MONTÁŽÍ SKLENĚNÉHO PANELU

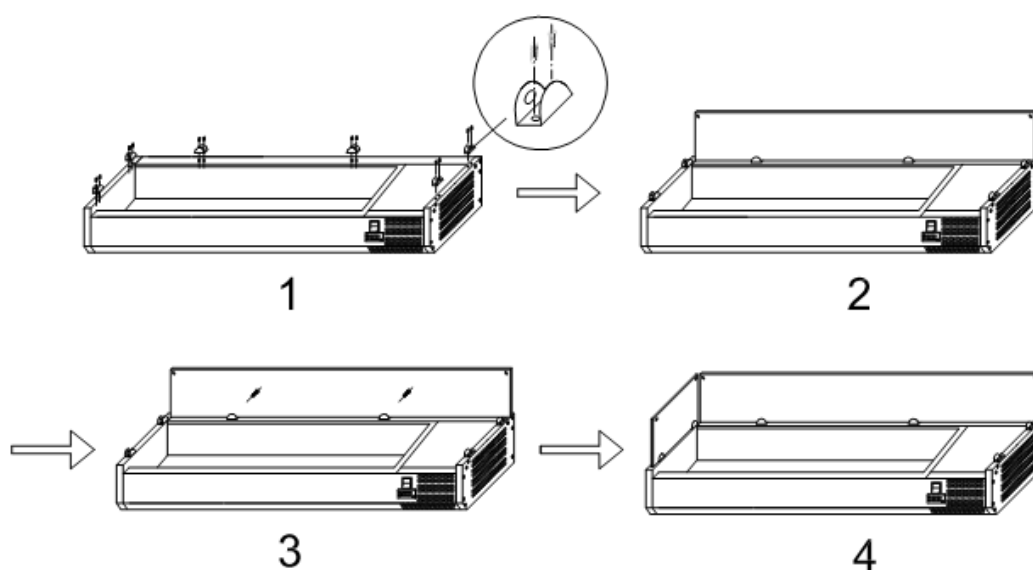
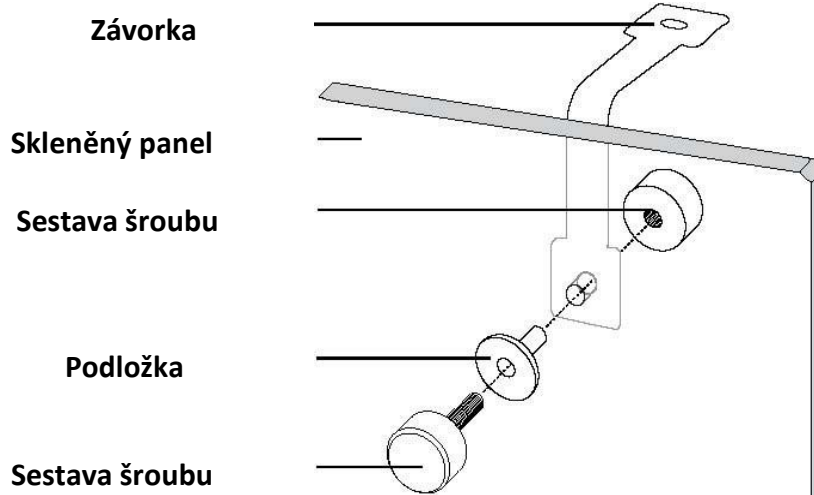

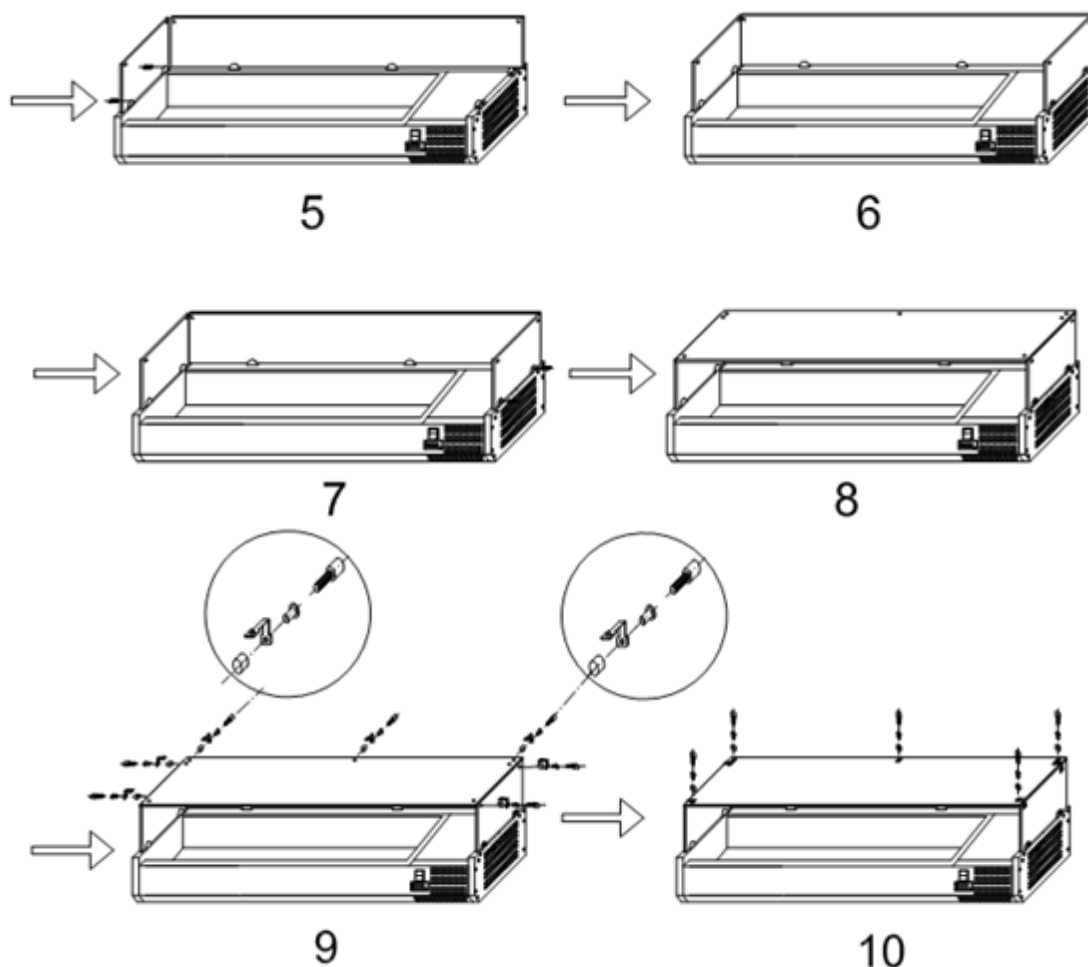

7. Operace

7.1. Skladování potravin

Chcete-li dosáhnout nejlepších výsledků se svým spotřebičem, postupujte podle následujících pokynů:

Potraviny skladujte ve spotřebiči pouze tehdy, když dosáhne správné provozní teploty. Ujistěte se, že místa GN nádob jsou vždy plná, i když jsou GN nádoby nepoužívané nebo prázdné. Prázdné pozice výrazně sníží účinnost spotřebiče.

7.2. Zapnout

1. Ujistěte se, že je hlavní vypínač v poloze [O] a zapněte jej v zásuvce.
2. Zapněte napájení [I]. Zobrazí se aktuální teplota ve spotřebiči.
3. Kontrolka 米 na ovládacím panelu bliká po dobu 3 minut pro zpoždění krátkého cyklu mezi motorem
zastavení kompresoru a následný restart.

7.3. Nastavení a regulace teploty

Přední panel termostatu

- (1) Odmrazovací světlo
- (2) Kontrolka provozu kompresoru
- (3) Digitální termostat
- (4) Programovací klíč (pouze servisní zástupce)
- (5) Tlačítka pro úpravu teploty

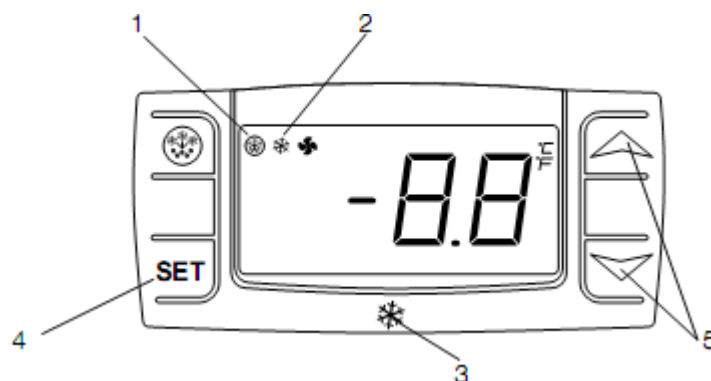

7.4. Jak zobrazit nastavenou hodnotu

1. Stiskněte a okamžitě uvolněte tlačítko SET, zobrazí se nastavená hodnota;
2. Stiskněte a okamžitě uvolněte tlačítko SET nebo počkejte asi 5 s, než se vrátíte k normální vizualizaci.

7.5. Jak změnit nastavenou hodnotu

1. Stisknutím tlačítka SET na déle než 2 sekundy změníte nastavenou hodnotu;
2. Zobrazí se hodnota nastavené hodnoty a začne blikat "°C";
3. Chcete-li změnit nastavenou hodnotu, stiskněte šipky NAHORU nebo DOLŮ do 10 s.
4. Chcete-li uložit novou nastavenou hodnotu, stiskněte znovu tlačítko SET nebo počkejte 10 s.

8. Ruční odmrazování

Spotřebič automaticky spustí odmrazovací cyklus každých 12 hodin.

Poznámka: Cyklus začíná od okamžiku prvního zapnutí spotřebiče.

Ruční odmrazování spotřebiče:

1. Stiskněte a podržte tlačítko DEFROST  po dobu 5 sekund
2. Okamžitě se spustí odmrazovací cyklus a rozsvítí se LED dioda odmrazování. Odmrazování vydrží 20 minut.

Poznámka: Spuštěním ručního odmrazování se také resetuje časovač automatického odmrazování. Další automatické odmrazování začne 12 hodin po dokončení ručního odmrazování.

9. Čištění, péče a údržba

9.1. Běžná údržba

Před čištěním vypněte a odpojte od napájení.

- Čistěte kryt a vnitřek spotřebiče tak často, jak je to možné.
- Umyjte jednotku vlhkým hadříkem. Nikdy nedovolte, aby se vypínač, ovládací panel, kabel nebo zástrčka namočily.
- Nepoužívejte abrazivní čisticí prostředky. Ty mohou zanechat škodlivé zbytky. Používejte pouze jemnou mýdlovou vodu.
- Zajistěte, aby do elektrických součástí nepronikla žádná čisticí voda.
- Nesmí se čistit proudem vody.
- Po čištění vždy otřete do sucha měkkým hadříkem. .
- Při čištění zadní části spotřebiče buďte opatrní.
- V případě potřeby musí opravy provést zástupce nebo kvalifikovaný technik.
- Pokud má být spotřebič delší dobu neaktivní, odpojte jej po otočení vypínače do polohy OFF ze zásuvky, vyprázdněte chladicí oddíl a důkladně jej vyčistěte.

9.2. Speciální údržba

Pokyny uvedené v následujícím odstavci jsou pro KVALIFIKOVANOU OSOBU.

Periodické operace

- Kondenzátor pravidelně čistěte vhodnými nástroji (vysavač nebo měkké kartáče)
- Zkontrolujte, zda nejsou uvolněné elektrické spoje.
- Zkontrolujte, zda jsou termostat a čidlo ve správném provozním stavu.
- Doporučte, aby kondenzátor vyčistil zástupce nebo kvalifikovaný technik.

10. Řešení problémů

Pokud se na vašem spotřebiči objeví závada, podívejte se prosím na následující tabulku.

Chyba	Pravděpodobná příčina	Akce
Spotřebič nefunguje	Jednotka není zapnutá	Zkontrolujte, zda je jednotka správně zapojena a zapnuta
	Zástrčka a kabel jsou poškozené	Zavolejte svému agentovi nebo kvalifikovanému
	Pojistka v zástrčce je spálená	Vyměňte pojistku (CZ)
	Zdroj proudu	Zkontrolujte napájení
	Porucha vnitřního zapojení	Zavolejte svému agentovi nebo kvalifikovanému
Spotřebič se zapne, ale teplota je příliš vysoká/nízká	Příliš mnoho ledu na výparníku	Odmrazte spotřebič
	Kondenzátor ucpaný prachem	Zavolejte svému agentovi nebo kvalifikovanému
	Spotřebič je umístěn v blízkosti zdroje tepla nebo je přerušeno proudění vzduchu do kondenzátoru	Přemístěte chladničku na vhodnější místo
	Okolní teplota je příliš vysoká	Zvyšte ventilaci nebo přesuňte spotřebič do chladnější polohy
	Ve spotřebiči jsou skladovány nevhodné potraviny	Odstraňte všechna nadměrně horká jídla nebo ucpání ventilátoru
	Spotřebič je přetížený	Snižte množství potravin uložených ve spotřebiči
Spotřebič je neobvykle hlasitý	Uvolněná matice/šroub	Zkontrolujte a utáhněte všechny matice a šrouby
	Spotřebič nebyl instalován ve vodorovné nebo stabilní poloze	Zkontrolujte polohu instalace a v případě potřeby ji změňte

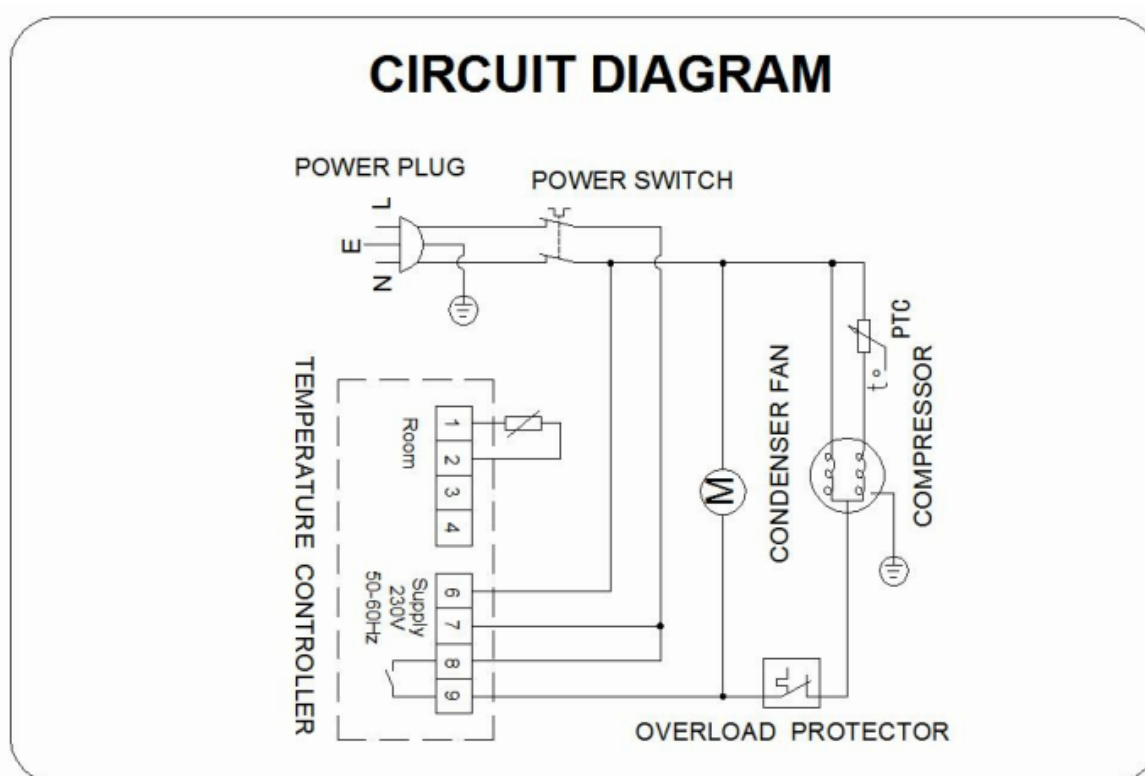

11. Likvidace

Obal je navržen tak, aby chránil spotřebič a jednotlivé součásti během přepravy a je vyroben z recyklovatelných materiálů.

Obalový materiál vraťte na nejbližší oficiální sběrné místo, aby bylo možné různé materiály co nejvíce recyklovat nebo znovu použít a aby nedošlo k jejich vyhození. Starý spotřebič stále obsahuje opakovaně použitelný materiál a neměl by být likvidován s domovním nebo hromadným odpadem.

Ujistěte se, že všechny zámky jsou nepoužitelné. Pokud je to možné, odstraňte všechna dvířka a zlikvidujte je samostatně. Odstraňte pružinu nebo západku šroubu ze spotřebiče nebo jej znemožněte, aby se uvnitř nemohly zachytit děti.

Vezměte prosím na vědomí, že chladicí systém obsahuje plyny a chladiva, která vyžadují speciální likvidaci odpadu. Před likvidací se ujistěte, že chladicí okruh není poškozen. K povědomí o životním prostředí můžete přispět tím, že budete trvat na vhodném neznečišťujícím způsobu likvidace. Informace týkající se použitého chladiva a izolačních materiálů naleznete na typovém štítku.

Informace o termínech sběru nebo sběrných místech lze získat od úřadů pro likvidaci odpadu nebo místního úřadu.

Symbol  na produktu nebo jeho obalu znamená, že s tímto výrobkem nesmí být nakládáno jako s domovním odpadem. Místo toho musí být předán na příslušné sběrné místo pro recyklaci elektrických a elektronických zařízení. Zajištěním správné likvidace tohoto produktu pomůžete předcházet potenciálním negativním dopadům na životní prostředí a lidské zdraví, které by jinak mohly být způsobeny nesprávnou likvidací tohoto produktu.

Podrobnější informace o recyklaci tohoto produktu získáte na místním městském úřadě, ve službě pro likvidaci domovního odpadu nebo v obchodě, kde jste výrobek zakoupili.

12.Záruka

Na spotřebič a komponenty, které vyrábíme, je poskytována záruka 1 rok od data odeslání a jakákoli jeho část nebo části, které se ke spokojenosti společnosti prokážou jako vadné, budou bezplatně vyměněny.

Na takové vady se však nebude brát, pokud byly způsobeny nesprávným použitím výrobku v důsledku nedodržení pokynů uvedených v této příručce.

Na poplatky za práci, cestování a dopravu se záruka nevztahuje.

Vyhovění

Díly prošly přísným testováním produktu, aby vyhovovaly regulačním normám a specifikacím stanoveným mezinárodními, nezávislými a federálními úřady.

Výrobky byly schváleny tak, aby nesly následující symbol:



VEŠKEROU ODPOVĚDNOST ZA NERESPEKTOVÁNÍ STÁVAJÍCÍCH STANOV LECAL NESE
VLASTNÍK.

VŠECHNY TYPY A MODELY PODLÉHAJÍ NEUSTÁLÉMU ZDOKONALOVÁNÍ A VÝROBCE SI PROTO
VYHRAZUJE PRÁVO NA ÚPRAVY TVARU, VYBAVENÍ A TECHNOLOGIE.

HORIZONTAL SHOWCASE

Table of Contents

- 1.** Safety Tips
- 2.** Product Description
- 3.** Introduction
- 4.** Pack Contents
- 5.** Installation
 - 5.1.** Fit Glass Panels
- 6.** Operation
 - 6.1.** Storing Food
 - 6.2.** Turn On
 - 6.3.** Temperature setting and control
 - 6.4.** How to see the set point
 - 6.5.** How to change the set point
- 7.** Manual Defrost
- 8.** Cleaning, Care & Maintenance
 - 8.1.** Routine Maintenance
 - 8.2.** Special Maintenance
- 9.** Troubleshooting
- 10.** Disposal
- 11.** Warranty
- 12.** Compliance

1. Safety Tips

Position on a flat, stable surface.

A service agent/qualified technician should carry out installation and any repairs if required. Do not remove any components or service panels on this product.

Consult Local and National Standards to comply with the following:

- Health and Safety at Work Legislation
- Fire Precautions
- IEE Wiring Regulations
- Building Regulations
- The appliance is intended for commercial use.
- DO NOT attempt to service the item yourself.
- DO NOT use damaged appliances. If you are in any doubt, consult service agent.
- DO NOT use electrical appliances inside the appliance (e.g. heaters, ice-cream makers etc.), unless they are of the type recommended by the manufacturer.
- Keep ventilation openings, in the appliance enclosure or in the built-in structure, clear of obstruction.
- DO NOT use mechanical device or other means to accelerate the defrosting process, other than those recommended by the manufacturer.
- DO NOT damage the refrigerant circuit.
- DO NOT stand or support yourself on the appliance or glass panel.
- DO NOT allow oil or fat to come into contact with the plastic components. Clean immediately if contact occurs.
- DO NOT place combustion, explosive or volatile article, corrosive acid or alkali, or liquid into the unit.
- DO NOT use this appliance to store medical supplies.
- DO NOT use jet/pressure washers to clean the appliance.
- DO NOT allow children to play with the packaging, and destroy plastic bags safely.
- Always carry, store and handle the appliance in a vertical position and move by holding the base of the appliance.
- Always switch off and disconnect the power supply to the unit before cleaning.
- Keep all packaging away from children. Dispose of the packaging in accordance with the regulations of local authorities.
- If the supply cord is damaged, it must be replaced by the manufacturer, its service agent or similarly qualified persons in order to avoid a hazard.
- This appliance is not intended for use by persons (including children) with reduced physical, sensory or mental capabilities, or lack of experience and knowledge, unless they have been given supervision or instruction concerning use of the appliance by a person responsible for their safety.
- Children should be supervised to ensure that they do not play with the appliance.
- To prevent suffocation and entrapment hazards to children, remove the doors and seals from the refrigerator before disposing of it or discontinuing its use
- For indoor used only. Not suitable for installation in an area where a water jet could be used. Must not be cleaned by a water jet.
- To guarantee safe operation, ensure that the appliance is set up and connected as described in the instruction manual.
- Any repairs and work on the appliance should only be carried out by the customer service

department.

- Do not store explosive substances such as aerosol cans with a flammable propellant in this appliance.

To guarantee safe operation, ensure that the appliance is set up and connected as described in the instruction manual.

- Any repairs and work on the appliance should only be carried out by the customer service department.
- The key to the electrical cabinet should be kept out of the reach of children and users.
- To guarantee safe operation, ensure that the appliance is set up and connected as described in this instruction manual.
- Do not install the unit in a damp place where it could be splashed with water. Incorrect insulation of the electrical parts may cause fire or electric shock.
- Do not plug several appliances into the same sockets. This could cause fire due to overheating.
- Keep the power plug away from the rear of the cabinet. A damaged power plug may cause fire due to overheating.
- Do not spray water directly to the interior or exterior of the appliance. There is a risk of fire or electric shock.
- Do not place any containers filled with water on top of the appliance. If the water spills onto any electrical parts, it may lead to fire or electric shock.
- Do not attempt to repair, disassemble or alter the appliance. It may cause fire or abnormal operations which may lead to injury.
- Unplug the refrigerator before making repairs, replacing a light bulb, or cleaning.
- Plug into a grounded 3-prong outlet. Do not remove the ground prong.

For Hydrocarbon Refrigeration Units

WARNING!

- **The refrigerant tubing, condenser, and evaporator coils are prone to damage while handling, moving, installing, and cleaning the unit, which may lead to fire or even explosion.**
- **Refrigerant squirting out of the pipes could ignite or cause an eye injury. If a leak is detected, avoid any naked flames or potential sources of ignition and air the room in which the appliance is located.**
- **To avoid the creation of a flammable gas-air mixture from a leaking refrigerating circuit, the size of the room in which the appliance is placed depends on the amount of refrigerant used.**
 - The room must be 35.31 ft³ (1 m³) in size for every 0.28 oz (8 g) of R600a refrigerant inside the appliance.
 - The amount of refrigerant in your particular appliance is shown on the label inside the cabinet.

This appliance contains a small amount of propane (R290) or iso-butane (R-600a) refrigerant, a natural gas with high environmental compatibility, but it is also combustible.

- When transporting and installing the appliance, ensure that no part of the refrigerating circuit is damaged.
- Never start up an appliance showing any signs of damage. When in doubt, contact a qualified service professional.

- In case of any hazardous activities such as fire or explosion, move the unit away from any source of ignition to a well-ventilated area.
- Further service and repair must be done by a qualified technician who is familiar with the safety standards and also has thorough understanding and knowledge of the flammable refrigerants.
- Any individuals handling these units must be equipped with proper personal protection and equipment and follow applicable safety measures and precautions to avoid risk of fire or explosion.

2. Product Description

Model	DAS330-800	DAS330-1000	DAS330-1200	DAS330-1400	DAS330-1500	DAS330-1600	DAS330-1800	DAS330-2000	DAS330-2520
Rated Power Input	100W	100W	100W	100W	100W	100W	115W	115W	115W
Rated Current	0.57A	0.57A	0.57A	0.57A	0.57A	0.57A	0.67A	0.67A	0.67A
Refrigerant	R600a	R600a	R600a	R600a	R600a	R600a	R600a	R600a	R600a
Amount of Refrigerant	30g	30g	30g	30g	30g	30g	35g	35g	35g
Climatic Classification	4 (10°C - 32°C)	4 (10°C - 32°C)	4 (10°C - 32°C)	4 (10°C - 32°C)	4 (10°C - 32°C)	4 (10°C - 32°C)	4 (10°C - 32°C)	4 (10°C - 32°C)	4 (10°C - 32°C)
Rated Frequency	50Hz	50Hz	50Hz	50Hz	50Hz	50Hz	50Hz	50Hz	50Hz
Rated Voltage	220-240 V	220-240 V	220-240 V	220-240 V	220-240 V	220-240 V	220-240 V	220-240 V	220-240 V
Volume	18L	27L	35L	43L	47L	51L	59L	68L	89L
Temperature	2~10°C	2~10°C	2~10°C	2~10°C	2~10°C	2~10°C	2~10°C	2~10°C	2~10°C
Foaming Agent	CP/IP	CP/IP	CP/IP	CP/IP	CP/IP	CP/IP	CP/IP	CP/IP	CP/IP
Net Weight (kg)	28	31	35	39	41	43	46	50	55
Dimension (WxDxH) (mm)	800x335x435	1000x335x435	1200x335x435	1400x335x435	1500x335x435	1600x335x435	1800x335x435	2000x335x435	2520x335x435
Noise	46dB	46dB	46dB	46dB	46dB	46dB	48dB	48dB	48dB

	DAS380-800	DAS380-1000	DAS380-1200	DAS380-1400	DAS380-1500	DAS380-1600	DAS380-1800	DAS380-2000	DAS380-2520
Rated Power	100W	100W	100W	100W	100W	100W	115W	115W	115W
Rated Current	0.57A	0.57A	0.57A	0.57A	0.57A	0.57A	0.67A	0.67A	0.67A
Refrigerant	R600a	R600a	R600a	R600a	R600a	R600a	R600a	R600a	R600a

	DAS380-800	DAS380-1000	DAS380-1200	DAS380-1400	DAS380-1500	DAS380-1600	DAS380-1800	DAS380-2000	DAS380-2520
Amount of Refrigerant	30g	30g	30g	30g	30g	30g	35g	35g	35g
Climatic Classification	4 (10°C - 32°C)	4 (10°C - 32°C)	4 (10°C - 32°C)	4 (10°C - 32°C)	4 (10°C - 32°C)	4 (10°C - 32°C)	4 (10°C - 32°C)	4 (10°C - 32°C)	4 (10°C - 32°C)
Rated Voltage	220-240 V	220-240 V	220-240 V	220-240 V	220-240 V	220-240 V	220-240 V	220-240 V	220-240 V
Rated Frequency	50Hz	50Hz	50Hz	50Hz	50Hz	50Hz	50Hz	50Hz	50Hz
Rated Voltage	220-240 V	220-240 V	220-240 V	220-240 V	220-240 V	220-240 V	220-240 V	220-240 V	220-240 V
Volume	23L	33L	43L	53L	58L	63L	73L	83L	109L
Temperature	2~10°C	2~10°C	2~10°C	2~10°C	2~10°C	2~10°C	2~10°C	2~10°C	2~10°C
Foaming Agent	CP/IP	CP/IP	CP/IP	CP/IP	CP/IP	CP/IP	CP/IP	CP/IP	CP/IP
Net Weight	28 kg	31kg	35kg	39kg	41kg	43kg	46kg	50kg	55kg
Dimension (WxDxH) (mm)	800x335x435	1000x335x435	1200x335x435	1400x335x435	1500x335x435	1600x335x435	1800x335x435	2000x335x435	2520x335x435
Noise	46dB	46dB	46dB	46dB	46dB	46dB	48dB	48dB	48dB

3. Introduction

For your safety read the manual carefully before assembling or using this product. Save this manual for future reference.

Please take a few moments to carefully read through this manual. Correct maintenance and operation of this machine will provide the best possible performance from your product.

4. Pack Contents

One carton box:

- Horizontal showcase x1
- Instruction manual x1
- GN container adaptor bar

One wooden box:

- Brackets x 7
- Attaching clamp x 7
- knurled screws x 14
- Top glass panel x 1
- Rear glass panel x1
- Side glass panels x 2
- Adjustable feet x4

We pride on quality and service, ensuring that at the time of packaging the contents are supplied fully functional and free of damage. Should you find any damage as a result of transit, please contact your dealer immediately.

5. Installation

1. Remove the appliance from the packaging. Make sure that all protective plastic film and coatings are thoroughly removed from all surfaces. To prevent injury or damage to the unit, the appliance should be unpacked and set up by two people.
2. Maintain a distance of 20cm (7 inches) between the unit and walls or other objects for ventilation. Increase this distance if the obstacle is a heat source.
3. Level the appliance by adjusting the screw feet. It should be placed on the level solid floor or base to reduce the vibration and noise.
4. The temperature in the place where the showcase is located must be between 10 and 32°C (Climatic Class 4). Avoid locating it in direct sunlight or near heat source such as an oven or a radiator.
5. Please make sure the appliance is properly ventilated.
6. Power supply and voltage at the operating point used comply with the details on the rating label. The plug must be accessible after installation.
7. Correctly connect and disconnect the plug. When insert the plug, it must be plugged tightly when pulling out the plug, the plug should be held by hand. Never pull the supply cord directly.
8. If the showcase is to be shut down for long period, switch it off and disconnect the plug from socket outlet. Clean the appliance and leave the lid open to prevent odor.
9. **Important! For your personal safety, this appliance must be properly grounded.**
This appliance is equipped with a cord having a grounding wire with a grounding plug. The plug must be inserted into an outlet that is properly grounded and installed. Consult a qualified electrician or service center if you do not completely understand the grounding instructions. If doubt exists as to whether the appliance is properly grounded, have a qualified electrician check the circuit to make sure the outlet is properly grounded.
10. If the cable does not reach the nearest socket, either rearrange your store layout or ask a qualified electrician to fix a new socket.
11. If power is cut off, wait for at least 3 minutes before restart the unit to avoid damaging the compressor.

6. Fit Glass Panels



ATTENTION: RISK OF BREAK WITH THE GLASS PANEL.

Note: Ensure the hole in the collar for the grub screw faces inwards.

Note: Ensure the screw hole furthest from the edge of the panel goes to the back of the appliance.

Note: Ensure the soft end of the grub screw is the end making contact with the glass. Note: Ensure the short end of the bolt assembly is on the outside of the panels.

Note: The glass panel must not be used as shelf.

1. Unpack the wooden/carton box carefully; it's recommended to do this work with two people.
2. Screw the collars to the rim of the appliance.
3. Slot the two side panels into the collars, with the holes in the glass at the top.

4. Screw a grub screw into each collar to secure the panels.
5. Slot the rear panel into the collars, with the holes in the glass at the top.
6. Screw a grub screw into each collar to secure the panel.
7. Slot the plastic bushes into each of the holes.
8. Screw the brackets to the inside of each panel using the bolt assemblies.
9. Place the top panel onto the brackets, ensuring all holes line up.
10. Insert the bush and attach the top panel to the brackets with the bolt assemblies.

6.1. GLASS PANEL ASSEMBLY GUIDE

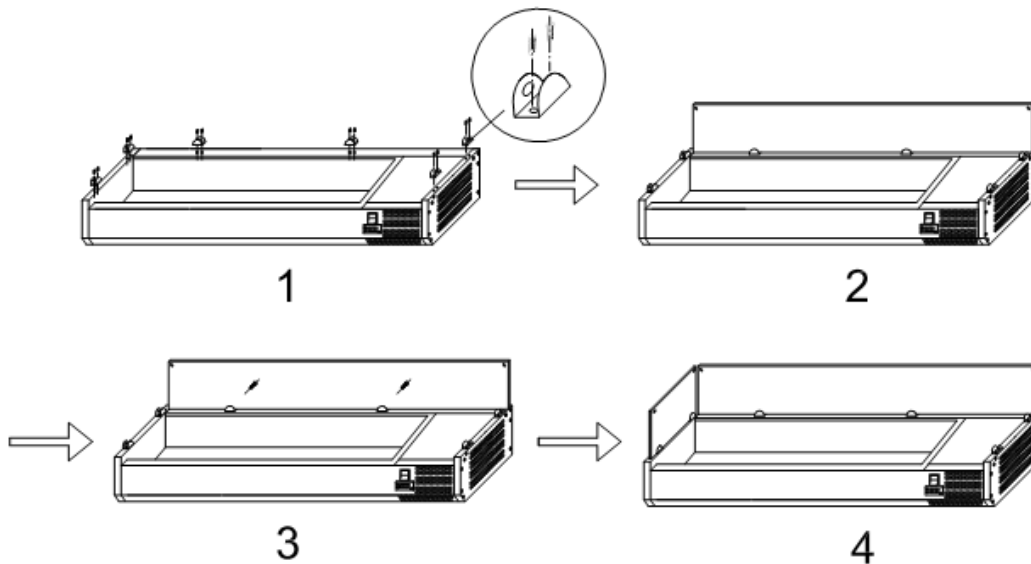
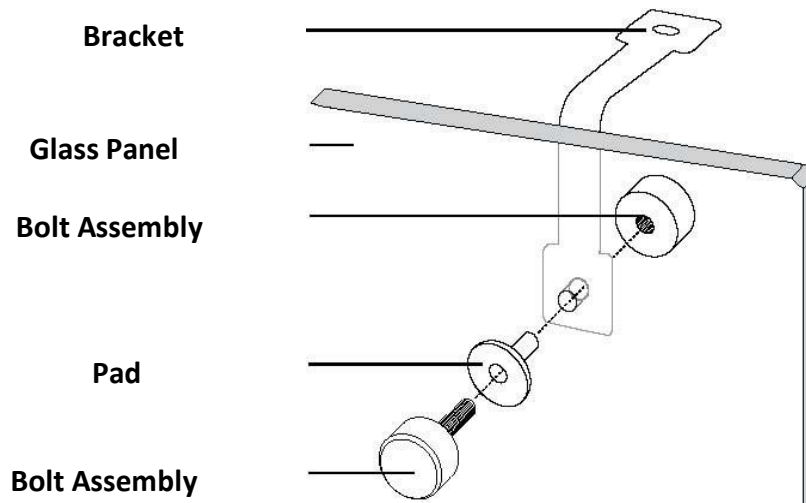

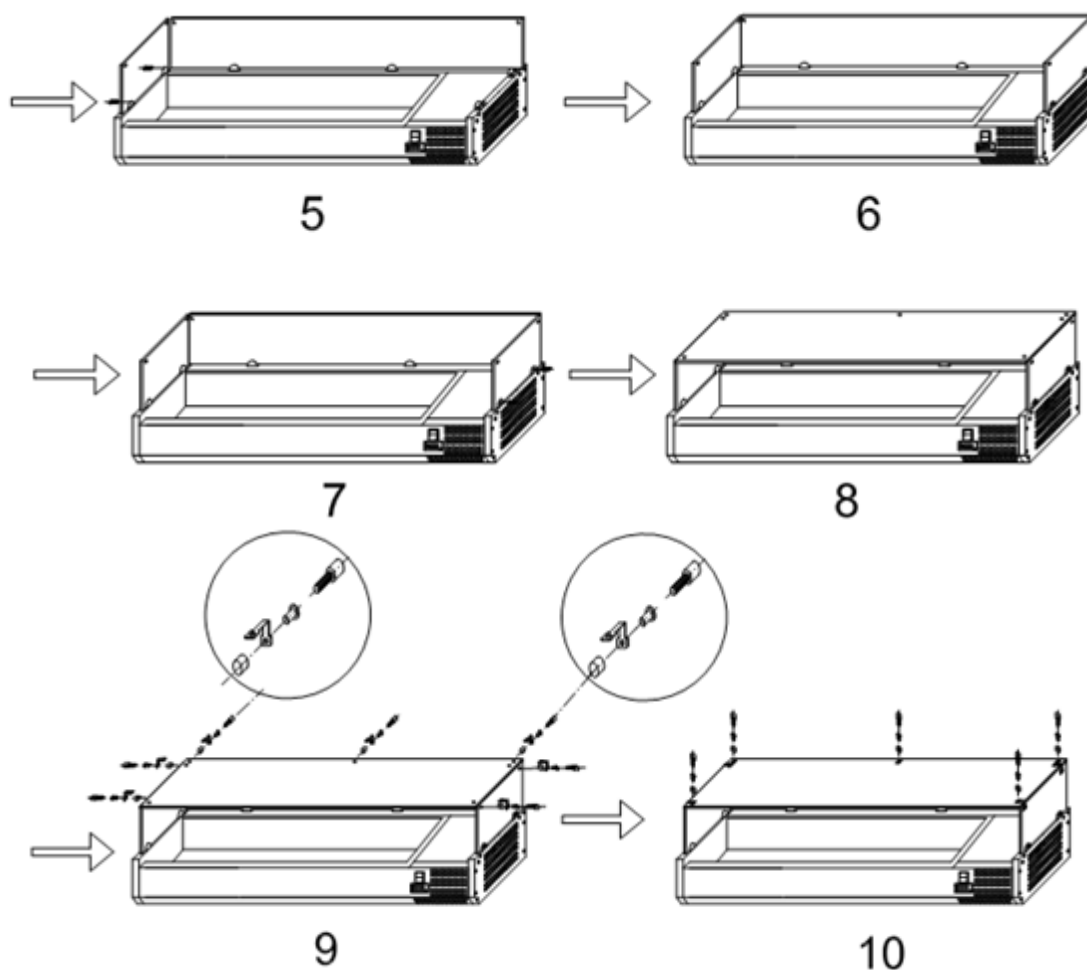

7. Operation

7.1. Storing Food

To get the best results from your appliance, follow these instructions:

Only store foodstuffs in the appliance when it has reached the correct operating temperature. Ensure GN container bays are full at all times, even if the GN containers are unused or empty. Empty bays will greatly reduce efficiency of the appliance.

7.2. Turn On

1. Ensure the power switch is set to [O] and turn on at the socket.
2. Switch on the Power [I]. The current temperature within the appliance is displayed.
3. The ✱ on the control panel flash for 3 min for anti-short cycle delay between the motor compressor stop and the following restart.

7.3. Temperature setting and control

The front panel of the thermostat

- ① Defrosting light
- ② Compressor operation light
- ③ Digital thermostat
- ④ Programming key (service agent only)
- ⑤ Temperature modification keys

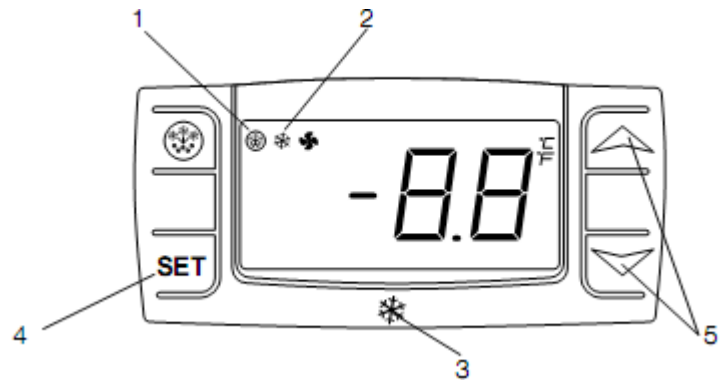

7.4. How to see the set point

1. Push and immediately release the SET key, the set point will be showed;
2. Push and immediately release the SET key or wait about 5s to return to normal visualisation.

7.5. How to change the set point

1. Push the SET key for more than 2 seconds to change the set point value;
2. The value of the set point will be displayed and the "°C" starts blinking;
3. To change the set value push the UP or DOWN arrows within 10s.
4. To memories the new set point value push the SET key again or waits 10s.

8. Manual Defrost

The appliance will automatically run a defrost cycle every 12 hours.

Note: The cycle starts from the time the appliance is initially powered up.

To manually defrost the appliance:

1. Press and hold the DEFROST  button for 5 seconds
2. The defrost cycle will start immediately and the Defrost LED illuminates. The defrost will last 20 minutes.

Note: Starting a manual defrost also resets the automatic defrost timer. The next automatic defrost will start 12 hours after the manual defrost has finished.

9. Cleaning, Care & Maintenance

9.1. Routine Maintenance

Switch off and disconnect from the power supply before cleaning.

- Clean the enclosure and interior of the appliance as often as possible.
- Wash the unit with moist cloth. Never allow the switch, control panel, cable or plug to get wet.
- Do not use abrasive cleaning agents. These can leave harmful residues. Use only mild soapy water.
- Ensure that no cleaning water penetrates into the electrical components.
- Must not be cleaned by a water jet.
- Always wipe dry after cleaning with soft cloth. .
- Take care when cleaning the rear of the appliance.
- An agent or qualified technician must carry out repairs if required.
- If the appliance is to be left inactive for long periods, unplug the appliance after having turned the switch to OFF position, empty the refrigerating compartment and clean thoroughly.

9.2. Special Maintenance

The instructions given in the following paragraph are for **SKILLED PERSON**.

Periodic Operations

- Periodically clean the condenser using suitable tools (vacuum cleaner or soft brushes)
- Check that the electrical connections are not loose.
- Check that the thermostat and the sensor are in proper working order.
- Recommend that an agent or qualified technician clean the condenser.

10. Troubleshooting

If your appliance develops a fault, please check the following table.

Fault	Probable Cause	Action
The appliance is not working	The unit is not switched on	Check the unit is plugged in correctly and switched on
	Plug and lead are damaged	Call your agent or qualified technician
	Fuse in the plug has blown	Replace the fuse (GB)
	Power supply	Check power supply
	Internal wiring fault	Call your agent or qualified technician
The appliance turns on, but the temperature is too high/ low	Too much ice on the evaporator	Defrost the appliance
	Condenser blocked with dust	Call your agent or qualified technician
	Appliance is located near a heat source or air flow to the condenser is being interrupted	Move the refrigerator to a more suitable location
	Ambient temperature is too high	Increase ventilation or move appliance to a cooler position
	Unsuitable foodstuffs are being stored in the appliance	Remove any excessive hot foodstuffs or blockages to the fan
The appliance is unusually loud	Appliance is overloaded	Reduce the amount of food stored in the appliance
	Loose nut/screw	Check and tighten all nuts and screws
	The appliance has not been installed in a level or stable position	Check installation position and change if necessary

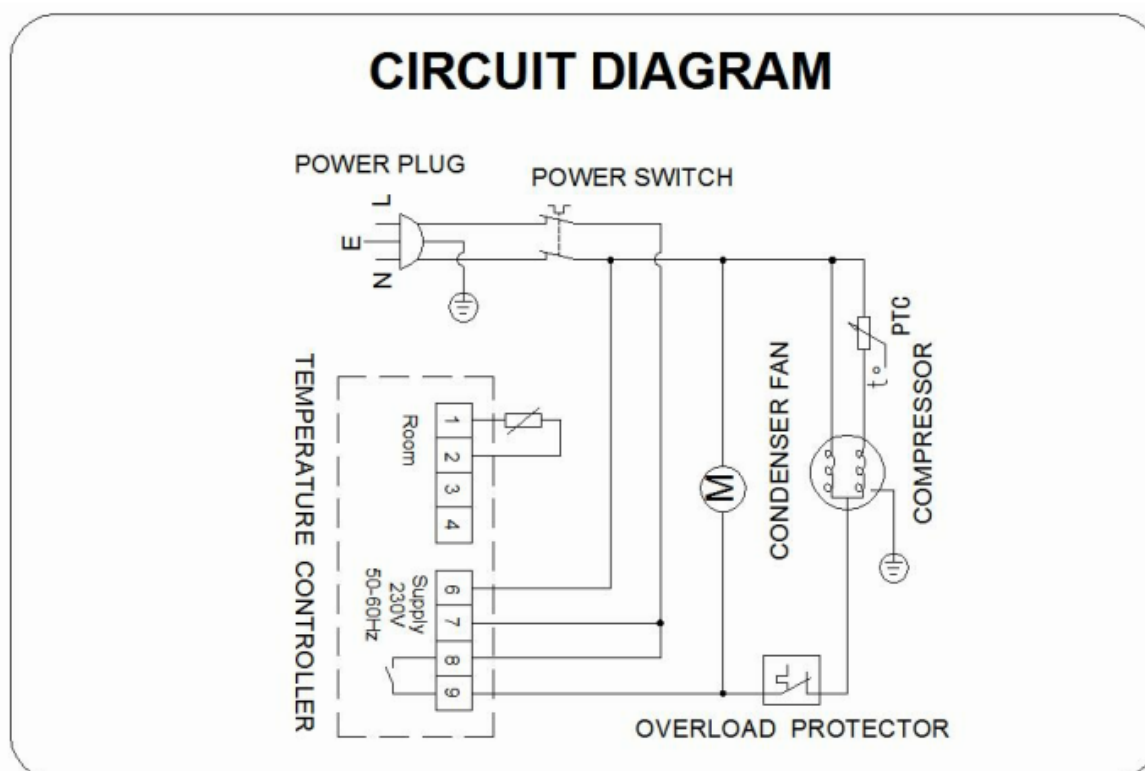

11. Disposal

The packaging is designed to protect the appliance and individual components during transport and is made of recyclable materials.

Please return the packing material to the nearest official collection point so that the various materials can be recycled or reused as far as possible and so as to avoid throwing them away. Old appliance still contains reusable material and should not be disposed of with household or bulk refuse.

Be sure to make any locks unusable. If possible remove any door(s) and discard separately. Remove the spring-action or bolt catch from the appliance or render it unusable so that children can not become trapped inside.

Please note the refrigeration system contains gases and refrigerants which require special waste disposal. Ensure that the refrigerant circuit is not damaged prior to disposal. You can contribute to environmental awareness by insisting on an appropriate non-polluting method of disposal. Information concerning the refrigerant and insulation materials used can be found on the rating label.

Information on collection dates or collection points can be obtained from the waste disposal authorities or local council.

The symbol  on the product or its packaging indicates that this product may not be treated as household waste. Instead it shall be handed over to the applicable collection point for the recycling of electrical and electronic equipment. By ensuring this product is disposed of correctly, you will help prevent potential negative consequences for the environment and human health, which could otherwise be caused by inappropriate waste handling of this product.

For more detailed information about recycling of this product, please contact your local city office, your household waste disposal service or the shop where you purchased the product.

12. Warranty

The appliance and the components we produce are guaranteed for 1 year from the date of consignment and any part or parts thereof, which are shown to the company's satisfaction to be defective, will be replaced free of charge.

Any such faults shall not, however, be considered if due to incorrect use of the product resulting from the instructions given in this handbook not having been followed.

Charges for labor, travel and carriage are not covered by the warranty.

Compliance

Parts have undergone strict product testing in order to comply with regulatory standards and specifications set by international, independent, and federal authorities.

Products have been approved to carry the following symbol:



ALL THE RESPONSIBILITY FOR THE FAILURE TO RESPECT THE EXISTING LEGAL STATUTES
ARE THE RESPONSIBILITY OF THE OWNER.

ALL TYPES AND MODELS ARE SUBJECT TO CONTINUOUS IMPROVEMENT AND MANUFACTURER
THEREFORE RESERVES THE RIGHT TO MAKE MODIFICATIONS TO THE SHAPE, EQUIPMENT AND
TECHNOLOGY.

VITRINA HORIZONTAL

Tabla de contenidos

- 1.** Consejos de seguridad
- 2.** Descripción del producto
- 3.** Introducción
- 4.** Contenido del paquete
- 5.** Instalación
 - 5.1.** Paneles de vidrio Fit
- 6.** Operación
 - 6.1.** Almacenamiento de alimentos
 - 6.2.** Prender
 - 6.3.** Ajuste y control de temperatura
 - 6.4.** Cómo ver el punto de ajuste
 - 6.5.** Cómo cambiar el punto de ajuste
- 7.** Descongelación manual
- 8.** Limpieza, cuidado y mantenimiento
 - 8.1.** Mantenimiento rutinario
 - 8.2.** Mantenimiento especial
- 9.** Solución de problemas
- 10.** Disposición
- 11.** Garantía
- 12.** Conformidad

1. Consejos de seguridad

Colóquelo sobre una superficie plana y estable.

Un agente de servicio/técnico calificado debe llevar a cabo la instalación y cualquier reparación si es necesario. No retire ningún componente o panel de servicio de este producto.

Consulte las normas locales y nacionales para cumplir con lo siguiente:

- Legislación sobre salud y seguridad en el trabajo
- Precauciones contra incendios
- Regulaciones de cableado IEE
- Normas de Edificación
- El aparato está diseñado para uso comercial.
- NO intente reparar el artículo usted mismo.
- NO utilice electrodomésticos dañados. Si tiene alguna duda, consulte a un agente de servicio.
- NO utilice aparatos eléctricos dentro del aparato (por ejemplo, calentadores, heladeras, etc.), a menos que sean del tipo recomendado por el fabricante.
- Mantenga las aberturas de ventilación, en la carcasa del aparato o en la estructura empotrada, libres de obstrucciones.
- NO utilice dispositivos mecánicos u otros medios para acelerar el proceso de descongelación, que no sean los recomendados por el fabricante.
- NO dañe el circuito de refrigerante.
- NO se pare ni se apoye en el aparato o panel de vidrio.
- NO permita que el aceite o la grasa entren en contacto con los componentes de plástico.

Limpie inmediatamente si se produce contacto.

- NO coloque combustión, artículos explosivos o volátiles, ácidos o álcalis corrosivos o líquidos en la unidad.
- NO utilice este aparato para almacenar suministros médicos.
- NO utilice lavadoras de chorro/presión para limpiar el aparato.
- NO permita que los niños jueguen con el empaque y destruya las bolsas de plástico de manera segura.
- Siempre transporte, almacene y manipule el aparato en posición vertical y muévalo sujetando la base del aparato.
- Apague y desconecte siempre la fuente de alimentación de la unidad antes de limpiarla.
- Mantenga todos los envases fuera del alcance de los niños. Deseche el embalaje de acuerdo con las regulaciones de las autoridades locales.
- Si el cable de alimentación está dañado, debe ser reemplazado por el fabricante, su agente de servicio o personas calificadas de manera similar para evitar un peligro.
- Este aparato no está diseñado para ser utilizado por personas (incluidos niños) con capacidades físicas, sensoriales o mentales reducidas, o con falta de experiencia y conocimiento, a menos que hayan recibido supervisión o instrucciones sobre el uso del aparato por parte de una persona responsable de su seguridad.
- Los niños deben ser supervisados para asegurarse de que no jueguen con el aparato.
- Para evitar riesgos de asfixia y atrapamiento para los niños, retire las puertas y los sellos del refrigerador antes de desecharlo o dejar de usarlo
- Solo para uso en interiores. No es adecuado para su instalación en una zona en la que se pueda utilizar un chorro de agua. No debe limpiarse con un chorro de agua.
- Para garantizar un funcionamiento seguro, asegúrese de que el aparato esté configurado y conectado como se describe en el manual de instrucciones.

- Cualquier reparación y trabajo en el aparato solo debe ser realizado por el departamento de servicio al cliente.
- No almacene sustancias explosivas como latas de aerosol con un propulsor inflamable en este aparato.
Para garantizar un funcionamiento seguro, asegúrese de que el aparato esté configurado y conectado como descrito en el manual de instrucciones.
- Cualquier reparación y trabajo en el aparato solo debe ser realizado por el departamento de servicio al cliente.
- La llave del armario eléctrico debe mantenerse fuera del alcance de los niños y los usuarios.
- Para garantizar un funcionamiento seguro, asegúrese de que el aparato esté configurado y conectado como se describe en este manual de instrucciones.
- No instale la unidad en un lugar húmedo donde pueda salpicarse de agua. El aislamiento incorrecto de las partes eléctricas puede provocar un incendio o una descarga eléctrica.
- No enchufe varios aparatos en los mismos enchufes. Esto podría provocar un incendio debido al sobrecalentamiento.
- Mantenga el enchufe de alimentación alejado de la parte posterior del gabinete. Un enchufe de alimentación dañado puede provocar un incendio debido al sobrecalentamiento.
- No rocíe agua directamente al interior o exterior del aparato. Existe riesgo de incendio o descarga eléctrica.
- No coloque ningún recipiente lleno de agua encima del aparato. Si el agua se derrama sobre alguna parte eléctrica, puede provocar un incendio o una descarga eléctrica.
- No intente reparar, desmontar o alterar el aparato. Puede provocar un incendio u operaciones anormales que pueden provocar lesiones.
- Desenchufe el refrigerador antes de hacer reparaciones, reemplazar una bombilla o limpiar.
- Conéctelo a un tomacorriente de 3 clavijas con conexión a tierra. No retire la clavija de tierra.

Para unidades frigoríficas de hidrocarburos

¡ADVERTENCIA!

- Los tubos de refrigerante, el condensador y las bobinas del evaporador son propensos a dañarse al manipular, mover, instalar y limpiar la unidad, lo que puede provocar un incendio o incluso una explosión.
- El refrigerante que sale a chorros de las tuberías podría encenderse o causar una lesión ocular. Si se detecta una fuga, evite las llamas desnudas o las posibles fuentes de ignición y ventile la habitación en la que se encuentra el aparato.
- Para evitar la creación de una mezcla de gas y aire inflamable a partir de un circuito de refrigeración con fugas, el tamaño de la habitación en la que se coloca el aparato depende de la cantidad de refrigerante utilizado.
 - La habitación debe tener un tamaño de 35,31 ft³ (1 m³) por cada 0,28 oz (8 g) de refrigerante R600a dentro del aparato.
 - La cantidad de refrigerante en su electrodoméstico en particular se muestra en la etiqueta dentro del gabinete.

Este aparato contiene una pequeña cantidad de refrigerante propano (R290) o isobutano (R-600a), un gas natural con alta compatibilidad ambiental, pero también es combustible.

- Al transportar e instalar el aparato, asegúrese de que ninguna parte del circuito de refrigeración esté dañada.
- Nunca encienda un aparato que muestre signos de daño. En caso de duda, póngase en contacto con un profesional de servicio cualificado.
- En caso de cualquier actividad peligrosa como incendio o explosión, aleje la unidad de cualquier fuente de ignición y muévela a un área bien ventilada.
- El servicio y la reparación adicionales deben ser realizados por un técnico calificado que esté familiarizado con los estándares de seguridad y que también tenga una comprensión y un conocimiento profundos de los refrigerantes inflamables.
- Cualquier persona que manipule estas unidades debe estar equipada con la protección personal y el equipo adecuados y seguir las medidas y precauciones de seguridad aplicables para evitar el riesgo de incendio o explosión.

2. Descripción del producto

Modelo	DAS330-800	DAS330-1000	DAS330-1200	DAS330-1400	DAS330-1500	DAS330-1600	DAS330-1800	DAS330-2000	DAS330-2520
Entrada de potencia nominal	100W	100W	100W	100W	100W	100W	115W	115W	115W
Corriente nominal	0.57A	0.57A	0.57A	0.57A	0.57A	0.57A	0.67A	0.67A	0.67A
Refrigerante	R600a	R600a	R600a	R600a	R600a	R600a	R600a	R600a	R600a
Cantidad de refrigerante	30g	30g	30g	30g	30g	30g	35g	35g	35g
Clasificación climática	4 (10°C - 32°C)	4 (10°C - 32°C)	4 (10°C - 32°C)	4 (10°C - 32°C)	4 (10°C - 32°C)	4 (10°C - 32°C)	4 (10°C - 32°C)	4 (10°C - 32°C)	4 (10°C - 32°C)
Frecuencia nominal	50Hz	50Hz	50Hz	50Hz	50Hz	50Hz	50Hz	50Hz	50Hz
Voltaje nominal	220-240 V	220-240 V	220-240 V	220-240 V	220-240 V	220-240 V	220-240 V	220-240 V	220-240 V
Volumen	18L	27L	35L	43L	47L	51L	59L	68L	89L
Temperatura	2~10 °C	2~10 °C	2~10 °C	2~10 °C	2~10 °C	2~10 °C	2~10 °C	2~10 °C	2~10 °C
Agente espumante	CP/IP	CP/IP	CP/IP	CP/IP	CP/IP	CP/IP	CP/IP	CP/IP	CP/IP
Peso neto (kg)	28	31	35	39	41	43	46	50	55
Dimensiones (WxDxH) (mm)	800x335x435	1000x335x435	1200x335x435	1400x335x435	1500x335x435	1600x335x435	1800x335x435	2000x335x435	2520x335x435
Ruido	46dB	46dB	46dB	46dB	46dB	46dB	48dB	48dB	48dB

	DAS380-800	DAS380-1000	DAS380-1200	DAS380-1400	DAS380-1500	DAS380-1600	DAS380-1800	DAS380-2000	DAS380-2520
Entrada de potencia nominal	100W	100W	100W	100W	100W	100W	115W	115W	115W
Corriente nominal	0.57A	0.57A	0.57A	0.57A	0.57A	0.57A	0.67A	0.67A	0.67A
Refrigerante	R600a	R600a	R600a	R600a	R600a	R600a	R600a	R600a	R600a
Cantidad de refrigerante	30g	30g	30g	30g	30g	30g	35g	35g	35g
Clasificación climática	4 (10°C - 32°C)	4 (10°C - 32°C)	4 (10°C - 32°C)	4 (10°C - 32°C)	4 (10°C - 32°C)	4 (10°C - 32°C)	4 (10°C - 32°C)	4 (10°C - 32°C)	4 (10°C - 32°C)
Voltaje nominal	220-240 V	220-240 V	220-240 V	220-240 V	220-240 V	220-240 V	220-240 V	220-240 V	220-240 V
Frecuencia nominal	50Hz	50Hz	50Hz	50Hz	50Hz	50Hz	50Hz	50Hz	50Hz
Voltaje nominal	220-240 V	220-240 V	220-240 V	220-240 V	220-240 V	220-240 V	220-240 V	220-240 V	220-240 V
Volumen	23L	33L	43L	53L	58L	63L	73L	83L	109L
Temperatura	2~10 °C	2~10 °C	2~10 °C	2~10 °C	2~10 °C	2~10 °C	2~10 °C	2~10 °C	2~10 °C
Agente espumante	CP/IP	CP/IP	CP/IP	CP/IP	CP/IP	CP/IP	CP/IP	CP/IP	CP/IP
Peso neto	28 kg	31kg	35kg	39kg	41kg	43kg	46kg	50kg	55kg
Dimensiones (WxDxH) (mm)	800x335x435	1000x335x435	1200x335x435	1400x335x435	1500x335x435	1600x335x435	1800x335x435	2000x335x435	2520x335x435
Ruido	46dB	46dB	46dB	46dB	46dB	46dB	48dB	48dB	48dB

3. Introducción

Por su seguridad, lea atentamente el manual antes de montar o utilizar este producto. Guarde este manual para futuras consultas.

Tómese unos minutos para leer detenidamente este manual. El mantenimiento y el funcionamiento correctos de esta máquina proporcionarán el mejor rendimiento posible de su producto.

4. Contenido del paquete

Una caja de cartón:

- Vitrina horizontal x1
- Manual de instrucciones x1
- Barra adaptadora de contenedor GN

Una caja de madera:

- Soportes x 7
- Abrazadera de fijación x 7

- Tornillos moleteados x 14
- Panel de vidrio superior x 1
- Panel de vidrio trasero x1
- Paneles laterales de vidrio x 2
- Pies ajustables x4

Nos enorgullecemos de la calidad y el servicio, asegurando que en el momento del embalaje el contenido se suministre completamente funcional y libre de daños. Si encuentra algún daño como resultado del transporte, comuníquese con su distribuidor de inmediato.

5. Instalación

1. Retire el aparato del embalaje. Asegúrese de que todas las películas protectoras de plástico y los revestimientos se eliminen completamente de todas las superficies. Para evitar lesiones o daños a la unidad, el aparato debe ser desempacado y configurado por dos personas.
2. Mantenga una distancia de 20 cm (7 pulgadas) entre la unidad y las paredes u otros objetos para ventilar. Aumente esta distancia si el obstáculo es una fuente de calor.
3. Nivele el aparato ajustando las patas de los tornillos. Debe colocarse en el piso o base sólida nivelada para reducir la vibración y el ruido.
4. La temperatura en el lugar donde se ubique la vitrina debe estar entre 10 y 32 °C (Clase climática 4). Evite ubicarlo bajo la luz solar directa o cerca de una fuente de calor, como un horno o un radiador.
5. Asegúrese de que el aparato esté bien ventilado.
6. La fuente de alimentación y el voltaje en el punto de operación utilizado cumplen con los detalles de la etiqueta de clasificación. El enchufe debe ser accesible después de la instalación
7. Conecte y desconecte correctamente el enchufe. Cuando inserte el enchufe, debe estar bien enchufado al sacar el enchufe, el enchufe debe sostenerse con la mano. Nunca tire directamente del cable de alimentación.
8. Si la vitrina va a estar apagada durante un período prolongado, apáguela y desconecte el enchufe de la toma de corriente. Limpie el aparato y deje la tapa abierta para evitar olores.
9. **¡Importante! Para su seguridad personal, este aparato debe estar debidamente conectado a tierra.** Este aparato está equipado con un cable que tiene un cable de conexión a tierra con un enchufe de conexión a tierra. El enchufe debe insertarse en un tomacorriente que esté correctamente conectado a tierra e instalado. Consulte a un electricista calificado o a un centro de servicio si no comprende completamente las instrucciones de conexión a tierra. Si surge la duda sobre si el aparato está correctamente conectado a tierra, haga que un electricista calificado revise el circuito para asegurarse de que el tomacorriente esté correctamente conectado a tierra.
10. Si el cable no llega a la toma de corriente más cercana, reorganice el diseño de su tienda o pida a un electricista calificado que arregle una nueva toma de corriente.
11. Si se corta la energía, espere al menos 3 minutos antes de reiniciar la unidad para evitar dañar el compresor.

6. Paneles de vidrio Fit



ATENCIÓN: RIESGO DE ROTURA CON EL PANEL DE VIDRIO.

Nota: Asegúrese de que el orificio en el collar para el tornillo prisionero mire hacia adentro.

Nota: Asegúrese de que el orificio del tornillo más alejado del borde del panel vaya a la parte posterior del aparato.

Nota: Asegúrese de que el extremo blando del tornillo prisionero sea el extremo que hace contacto con el vidrio. **Nota:** Asegúrese de que el extremo corto del conjunto de pernos esté en el exterior de los paneles.

Nota: El panel de vidrio no debe usarse como estante.

1. Desembale la caja de madera/cartón con cuidado; Se recomienda hacer este trabajo con dos personas.
2. Atornille los collares al borde del aparato.
3. Coloque los dos paneles laterales en los collares, con los agujeros en el vidrio en la parte superior.
4. Atornille un tornillo prisionero en cada collar para asegurar los paneles.
5. Coloque el panel trasero en los collares, con los agujeros en el vidrio en la parte superior.
6. Atornille un tornillo prisionero en cada collar para asegurar el panel.
7. Coloque los casquillos de plástico en cada uno de los agujeros.
8. Atornille los soportes al interior de cada panel utilizando los conjuntos de pernos.
9. Coloque el panel superior sobre los soportes, asegurándose de que todos los orificios estén alineados.
10. Inserte el casquillo y fije el panel superior a los soportes con los conjuntos de pernos.

6.1. GUÍA DE MONTAJE DE PANELES DE VIDRIO

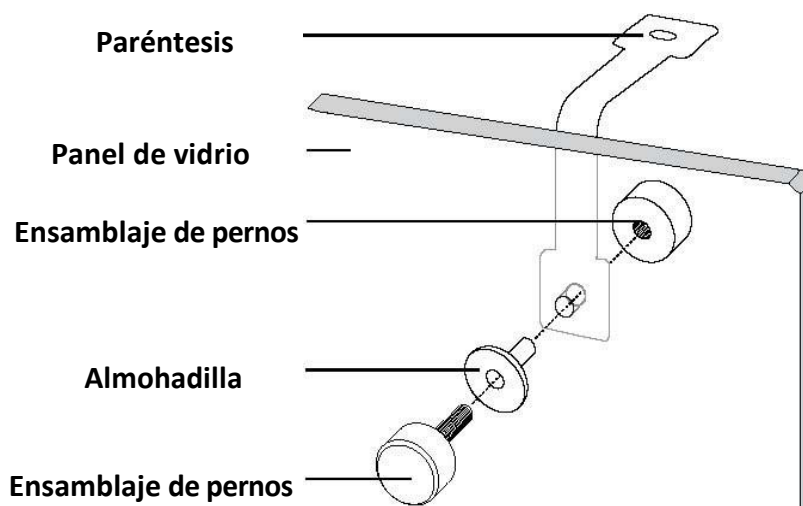

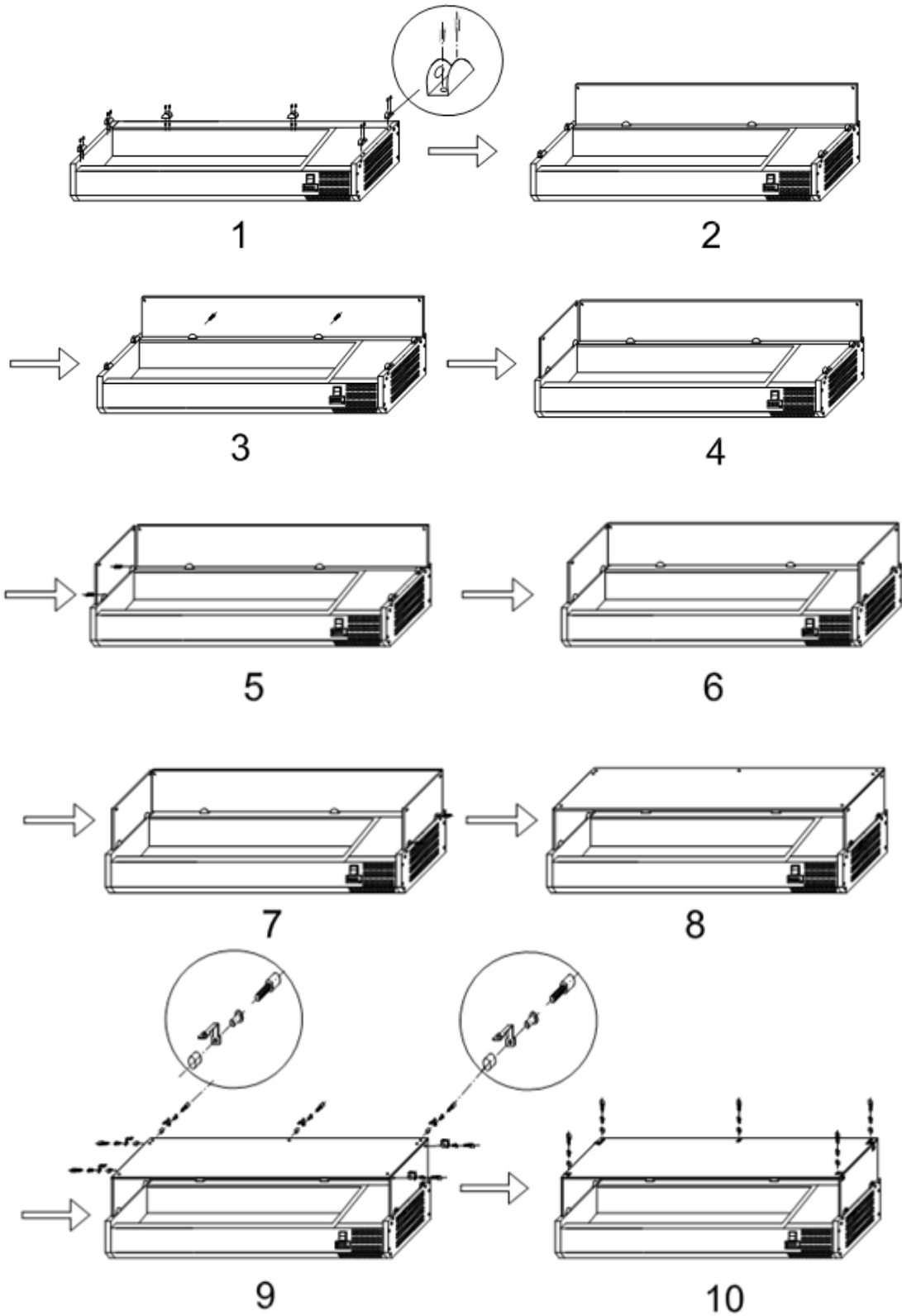

7. Operación

7.1. Almacenamiento de alimentos

Para obtener los mejores resultados de su aparato, siga estas instrucciones:

Almacene los alimentos en el aparato únicamente cuando haya alcanzado la temperatura de funcionamiento correcta. Asegúrese de que las bahías de contenedores GN estén llenas en todo momento, incluso si los contenedores GN no se utilizan o están vacíos. Las bahías vacías reducirán en gran medida la eficiencia del aparato.

7.2. Prender

1. Asegúrese de que el interruptor de encendido esté en [O] y enciéndalo en el enchufe.
2. Encienda la alimentación [I]. Se muestra la temperatura actual dentro del aparato.
3. El  en el panel de control parpadea durante 3 minutos para evitar el retardo de ciclo corto entre el motor
parada del compresor y el siguiente reinicio.

7.3. Ajuste y control de temperatura

El panel frontal del termostato

- (1) Luz de descongelación
- (2) Luz de funcionamiento del compresor
- (3) Termostato digital
- (4) Tecla de programación (solo agente de servicio)
- (5) Teclas de modificación de temperatura

7.4. Cómo ver el punto de ajuste

1. Presione e inmediatamente suelte la tecla SET, se mostrará el punto de ajuste;
2. Presione y suelte inmediatamente la tecla SET o espere unos 5 segundos para volver a la visualización normal.

7.5. Cómo cambiar el punto de ajuste

1. Presione la tecla SET durante más de 2 segundos para cambiar el valor del punto de ajuste;
2. Se mostrará el valor del punto de ajuste y el "°C" comenzará a parpadear;
3. Para cambiar el valor establecido, presione las flechas ARRIBA o ABAJO dentro de los 10 segundos.
4. Para recordar el nuevo valor del punto de ajuste, presione la tecla SET nuevamente o espere 10 segundos.

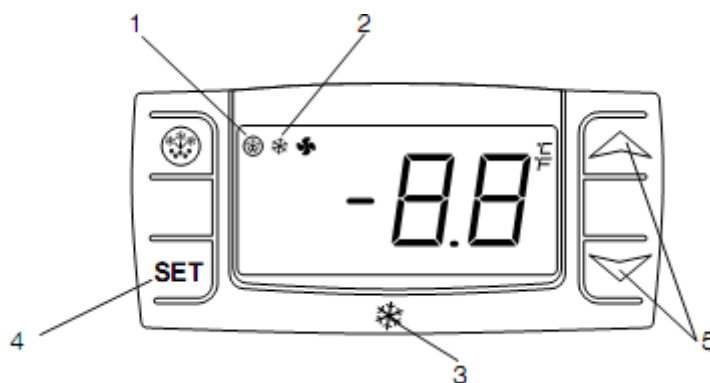

8. Descongelación manual

El aparato ejecutará automáticamente un ciclo de descongelación cada 12 horas.

Nota: El ciclo comienza desde el momento en que el aparato se enciende por primera vez.

Para descongelar manualmente el aparato:

1. Mantenga presionado el botón DEFROST  durante 5 segundos
 2. El ciclo de descongelación comenzará inmediatamente y se iluminará el LED de descongelación.
- La descongelación durará 20 minutos.

Nota: Al iniciar un desescarche manual también se restablece el temporizador de desescarche automático. El siguiente desescarche automático comenzará 12 horas después de que haya finalizado el desescarche manual.

9. Limpieza, cuidado y mantenimiento

9.1. Mantenimiento rutinario

Apague y desconecte de la fuente de alimentación antes de limpiar.

- Limpie la carcasa y el interior del aparato con la mayor frecuencia posible.
- Lave la unidad con un paño húmedo. Nunca permita que el interruptor, el panel de control, el cable o el enchufe se mojen.
- No utilice productos de limpieza abrasivos. Estos pueden dejar residuos nocivos. Use solo agua jabonosa suave.
- Asegúrese de que no penetre agua de limpieza en los componentes eléctricos.
- No debe limpiarse con un chorro de agua.
- Seque siempre después de la limpieza con un paño suave. .
- Tenga cuidado al limpiar la parte trasera del aparato.
- Un agente o técnico calificado debe llevar a cabo las reparaciones si es necesario.
- Si el aparato va a permanecer inactivo durante períodos prolongados, desenchufe el aparato después de haber girado el interruptor a la posición OFF, vacíe el compartimento de refrigeración y limpie a fondo.

9.2. Mantenimiento especial

Las instrucciones dadas en el siguiente párrafo son para PERSONA CALIFICADA.

Operaciones periódicas

- Limpie periódicamente el condensador con herramientas adecuadas (aspiradora o cepillos suaves)
- Compruebe que las conexiones eléctricas no estén sueltas.
- Compruebe que el termostato y el sensor estén en buen estado de funcionamiento.
- Recomiende que un agente o técnico calificado limpie el condensador.

10. Solución de problemas

Si su aparato presenta una falla, consulte la siguiente tabla.

Culpa	Causa probable	Acción
El aparato no funciona	La unidad no está encendida	Compruebe que la unidad esté enchufada y encendida
	El tapón y el cable están dañados	Llame a su agente o técnico calificado
	El fusible del enchufe se ha fundido	Reemplace el fusible (GB)
	Fuente de alimentación	Compruebe la fuente de
	Falla de cableado interno	Llame a su agente o técnico calificado
El aparato se enciende, pero la temperatura es demasiado alta/baja	Demasiado hielo en el evaporador	Descongele el aparato
	Condensador bloqueado con polvo	Llame a su agente o técnico calificado
	El aparato está ubicado cerca de una fuente de calor o se está interrumpiendo el flujo de aire al condensador	Mueva el refrigerador a un lugar más adecuado

	La temperatura ambiente es demasiado alta	Aumente la ventilación o mueva el aparato a una posición más
	Se almacenan alimentos inadecuados en el aparato	Retire los alimentos demasiado calientes o las obstrucciones del ventilador
	El dispositivo está sobrecargado	Reduzca la cantidad de alimentos almacenados en el
El aparato es inusualmente ruidoso	Tuerca/tornillo suelto	Revise y apriete todas las tuercas y tornillos
	El aparato no se ha instalado en una posición nivelada o estable	Compruebe la posición de instalación y cámbiela si es

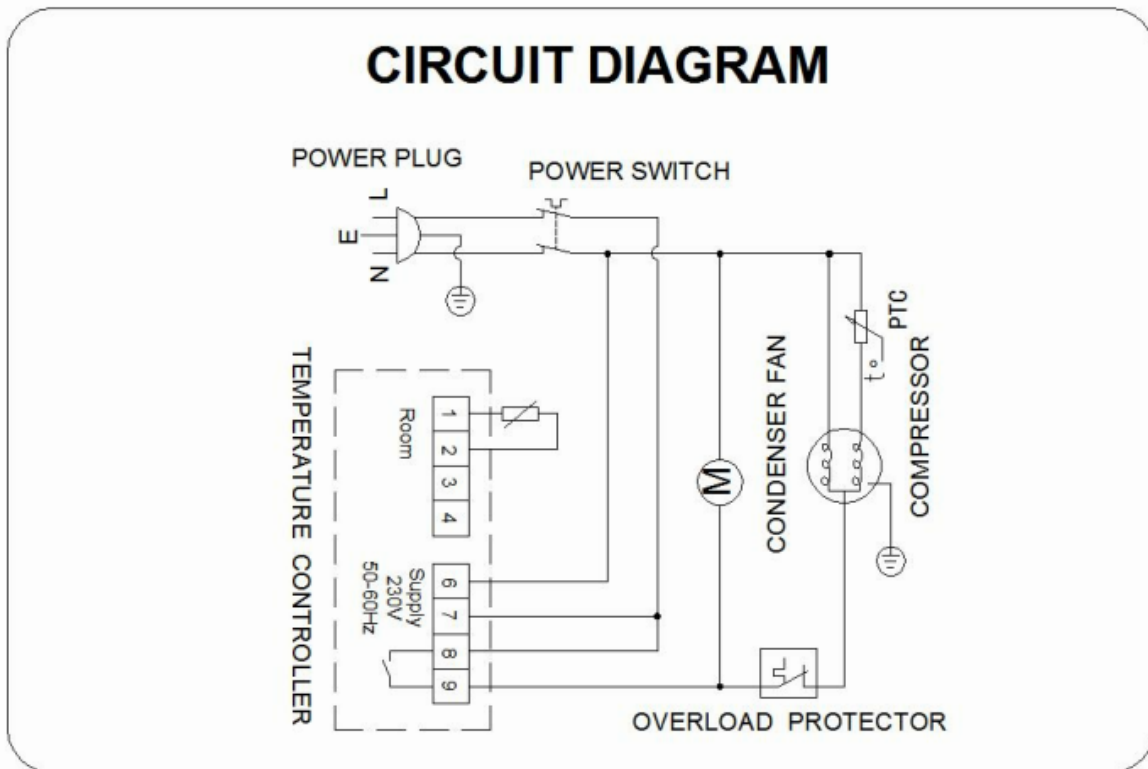

11. Disposición

El embalaje está diseñado para proteger el aparato y los componentes individuales durante el transporte y está fabricado con materiales reciclables.

Por favor, devuelva el material de embalaje al punto de recogida oficial más cercano para que los distintos materiales puedan reciclarse o reutilizarse en la medida de lo posible y para evitar tirarlos. El aparato viejo todavía contiene material reutilizable y no debe desecharse con basura doméstica o a granel.

Asegúrese de inutilizar las cerraduras. Si es posible, retire la(s) puerta(s) y deséchelas por separado. Retire el pestillo de resorte o cerrojo del aparato o déjelo inutilizable para que los niños no queden atrapados dentro.

Tenga en cuenta que el sistema de refrigeración contiene gases y refrigerantes que requieren una eliminación especial de residuos. Asegúrese de que el circuito de refrigerante no esté dañado antes de desecharlo. Puede contribuir a la conciencia ambiental insistiendo en un método de eliminación adecuado y no contaminante. La información sobre el refrigerante y los materiales aislantes utilizados se puede encontrar en la etiqueta de clasificación.

La información sobre las fechas de recogida o los puntos de recogida puede obtenerse de las

autoridades de eliminación de residuos o del ayuntamiento.

El símbolo  en el producto o en su embalaje indica que este producto no puede tratarse como residuo doméstico. En su lugar, se entregará en el punto de recogida correspondiente para el reciclaje de aparatos eléctricos y electrónicos. Al asegurarse de que este producto se desecha correctamente, ayudará a prevenir posibles consecuencias negativas para el medio ambiente y la salud humana, que de otro modo podrían ser causadas por el manejo inadecuado de los desechos de este producto.

Para obtener información más detallada sobre el reciclaje de este producto, póngase en contacto con la oficina local de su ciudad, su servicio de eliminación de residuos domésticos o la tienda donde compró el producto.

12. Garantía

El aparato y los componentes que producimos tienen una garantía de 1 año a partir de la fecha de envío y cualquier parte o partes del mismo, que se demuestre a satisfacción de la empresa como defectuosas, serán reemplazadas sin cargo.

Sin embargo, no se tendrán en cuenta dichos defectos si se deben a un uso incorrecto del producto como resultado de la falta de seguimiento de las instrucciones dadas en este manual.

Los cargos por mano de obra, viaje y transporte no están cubiertos por la garantía.

Conformidad

Las piezas se han sometido a estrictas pruebas de producto para cumplir con los estándares y especificaciones reglamentarios establecidos por las autoridades internacionales, independientes y federales.

Los productos han sido aprobados para llevar el siguiente símbolo:



TODA LA RESPONSABILIDAD POR EL INCUMPLIMIENTO DE LOS ESTATUTOS VIGENTES DE LA LEAL ES RESPONSABILIDAD DEL PROPIETARIO.

TODOS LOS TIPOS Y MODELOS ESTÁN SUJETOS A MEJORAS CONTINUAS Y, POR LO TANTO, EL FABRICANTE SE RESERVA EL DERECHO DE REALIZAR MODIFICACIONES EN LA FORMA, EL EQUIPO Y LA TECNOLOGÍA.

VITRINE HORIZONTALE

Table des matières

- 1.** Conseils de sécurité
- 2.** Description du produit
- 3.** Introduction
- 4.** Contenu du pack
- 5.** Installation
 - 5.1.** Ajuster les panneaux de verre
- 6.** Opération
 - 6.1.** Conservation des aliments
 - 6.2.** Allumer
 - 6.3.** Réglage et contrôle de la température
 - 6.4.** Comment voir le point de consigne
 - 6.5.** Comment modifier le point de consigne
- 7.** Dégivrage manuel
- 8.** Nettoyage, entretien et maintenance
 - 8.1.** Entretien de routine
 - 8.2.** Entretien spécial
- 9.** Dépannage
- 10.** Disposition
- 11.** Garantie
- 12.** Conformité

1. Conseils de sécurité

Positionnez sur une surface plane et stable.

Un agent de service ou un technicien qualifié doit effectuer l'installation et les réparations si nécessaire.

Ne retirez aucun composant ou panneau de service sur ce produit.

Consultez les normes locales et nationales pour vous conformer aux éléments suivants :

- Législation sur la santé et la sécurité au travail
- Précautions contre les incendies
- Réglementation du câblage IEE
- Règlements de construction
- L'appareil est destiné à un usage commercial.
- N'essayez PAS de réparer l'article vous-même.
- NE PAS utiliser d'appareils endommagés. En cas de doute, consultez un agent de service.
- N'utilisez PAS d'appareils électriques à l'intérieur de l'appareil (par exemple, radiateurs, sorbetières, etc.), sauf s'ils sont du type recommandé par le fabricant.
- Gardez les ouvertures de ventilation, dans l'enceinte de l'appareil ou dans la structure intégrée, dégagées de toute obstruction.
- N'utilisez PAS de dispositif mécanique ou d'autres moyens pour accélérer le processus de dégivrage, autres que ceux recommandés par le fabricant.
- NE PAS endommager le circuit frigorifique.
- NE PAS vous tenir debout ou vous appuyer sur l'appareil ou le panneau de verre.
- NE PAS laisser l'huile ou la graisse entrer en contact avec les composants en plastique.

Nettoyez immédiatement en cas de contact.

- NE PAS placer de combustion, d'objet explosif ou volatil, d'acide ou d'alcali corrosif ou de liquide dans l'appareil.
- N'utilisez PAS cet appareil pour stocker des fournitures médicales.
- N'utilisez PAS de nettoyeurs à jet/haute pression pour nettoyer l'appareil.
- NE PAS laisser les enfants jouer avec l'emballage et détruire les sacs en plastique en toute sécurité.
- Transportez, rangez et manipulez toujours l'appareil en position verticale et déplacez-vous en tenant la base de l'appareil.
- Éteignez et débranchez toujours l'alimentation électrique de l'appareil avant de le nettoyer.
- Gardez tous les emballages hors de portée des enfants. Jetez l'emballage conformément aux réglementations des autorités locales.
- Si le cordon d'alimentation est endommagé, il doit être remplacé par le fabricant, son agent de service ou des personnes de qualification similaire afin d'éviter tout danger.
- Cet appareil n'est pas destiné à être utilisé par des personnes (y compris des enfants) ayant des capacités physiques, sensorielles ou mentales réduites, ou un manque d'expérience et de connaissances, à moins qu'elles n'aient reçu une supervision ou des instructions concernant l'utilisation de l'appareil par une personne responsable de leur sécurité.
- Les enfants doivent être surveillés pour s'assurer qu'ils ne jouent pas avec l'appareil.
- Pour éviter les risques de suffocation et de piégeage pour les enfants, retirez les portes et les joints du réfrigérateur avant de le jeter ou de cesser de l'utiliser
- Pour une utilisation en intérieur uniquement. Ne convient pas pour une installation dans une zone où un jet d'eau pourrait être utilisé. Ne doit pas être nettoyé par un jet d'eau.
- Pour garantir un fonctionnement sûr, assurez-vous que l'appareil est configuré et connecté comme décrit dans le manuel d'instructions.
- Toute réparation et tout travail sur l'appareil ne doivent être effectués que par le service client.

- Ne stockez pas de substances explosives telles que des bombes aérosols contenant un propulseur inflammable dans cet appareil.
Pour garantir un fonctionnement sûr, assurez-vous que l'appareil est configuré et connecté comme décrit dans le manuel d'instructions.
- Toute réparation et tout travail sur l'appareil ne doivent être effectués que par le service client.
- La clé de l'armoire électrique doit être conservée hors de portée des enfants et des utilisateurs.
- Pour garantir un fonctionnement sûr, assurez-vous que l'appareil est configuré et connecté comme décrit dans ce manuel d'instructions.
- N'installez pas l'appareil dans un endroit humide où il pourrait être éclaboussé d'eau. Une mauvaise isolation des pièces électriques peut provoquer un incendie ou un choc électrique.
- Ne branchez pas plusieurs appareils sur les mêmes prises. Cela pourrait provoquer un incendie dû à une surchauffe.
- Gardez la fiche d'alimentation éloignée de l'arrière de l'armoire. Une fiche d'alimentation endommagée peut provoquer un incendie en raison d'une surchauffe.
- Ne vaporisez pas d'eau directement à l'intérieur ou à l'extérieur de l'appareil. Il existe un risque d'incendie ou de choc électrique.
- Ne placez aucun récipient rempli d'eau sur l'appareil. Si l'eau se renverse sur des pièces électriques, cela peut provoquer un incendie ou un choc électrique.
- N'essayez pas de réparer, de démonter ou de modifier l'appareil. Cela peut provoquer un incendie ou des opérations anormales pouvant entraîner des blessures.
- Débranchez le réfrigérateur avant d'effectuer des réparations, de remplacer une ampoule ou de nettoyer.
- Branchez dans une prise à 3 broches mise à la terre. Ne retirez pas la broche de terre.

Pour les groupes frigorifiques à base d'hydrocarbures

AVERTISSEMENT!

- **Les serpentins du tube de réfrigérant, du condenseur et de l'évaporateur sont susceptibles d'être endommagés lors de la manipulation, du déplacement, de l'installation et du nettoyage de l'appareil, ce qui peut entraîner un incendie ou même une explosion.**
- **Le réfrigérant qui jaillit des tuyaux peut s'enflammer ou causer des blessures aux yeux. Si une fuite est détectée, évitez les flammes nues ou les sources potentielles d'inflammation et aérez la pièce dans laquelle se trouve l'appareil.**
- **Pour éviter la création d'un mélange gaz-air inflammable à partir d'un circuit frigorifique qui fuit, la taille de la pièce dans laquelle l'appareil est placé dépend de la quantité de réfrigérant utilisée.**
 - La pièce doit mesurer 1 m³ (35,31 pi³) pour chaque 8 g (0,28 oz) de réfrigérant R600a à l'intérieur de l'appareil.
 - La quantité de réfrigérant dans votre appareil particulier est indiquée sur l'étiquette à l'intérieur de l'armoire.

Cet appareil contient une petite quantité de réfrigérant propane (R290) ou iso-butane (R-600a), un gaz naturel à haute compatibilité environnementale, mais il est également combustible.

- Lors du transport et de l'installation de l'appareil, assurez-vous qu'aucune partie du circuit frigorifique n'est endommagée.

- Ne démarrez jamais un appareil présentant des signes de dommages. En cas de doute, contactez un professionnel de service qualifié.
- En cas d'activités dangereuses telles qu'un incendie ou une explosion, éloignez l'appareil de toute source d'inflammation dans un endroit bien ventilé.
- L'entretien et la réparation doivent être effectués par un technicien qualifié qui connaît les normes de sécurité et qui a également une compréhension et une connaissance approfondies des réfrigérants inflammables.
- Toute personne manipulant ces unités doit être équipée d'une protection individuelle et d'un équipement appropriés et suivre les mesures de sécurité et les précautions applicables pour éviter tout risque d'incendie ou d'explosion.

2. Description du produit

Modèle	DAS330-800	DAS330-1000	DAS330-1200	DAS330-1400	DAS330-1500	DAS330-1600	DAS330-1800	DAS330-2000	DAS330-2520
Puissance nominale d'entrée	100W	100W	100W	100W	100W	100W	115 W	115 W	115 W
Courant nominal	0,57 A	0,57 A	0,57 A	0,57 A	0,57 A	0,57 A	0,67 A	0,67 A	0,67 A
Réfrigérant	R600a	R600a	R600a	R600a	R600a	R600a	R600a	R600a	R600a
Quantité de réfrigérant	30g	30g	30g	30g	30g	30g	35 grammes	35 grammes	35 grammes
Classification climatique	4 (10 °C - 32 °C)	4 (10 °C - 32 °C)	4 (10 °C - 32 °C)	4 (10 °C - 32 °C)	4 (10 °C - 32 °C)	4 (10 °C - 32 °C)	4 (10 °C - 32 °C)	4 (10 °C - 32 °C)	4 (10 °C - 32 °C)
Fréquence nominale	50 Hz	50 Hz	50 Hz	50 Hz	50 Hz	50 Hz	50 Hz	50 Hz	50 Hz
Tension nominale	220 à 240 V	220 à 240 V	220 à 240 V	220 à 240 V	220 à 240 V	220 à 240 V	220 à 240 V	220 à 240 V	220 à 240 V
Volume	18L	27L	35L	43L	47L	51L	59L	68L	89L
Température	2 ~ 10 °C	2 ~ 10 °C	2 ~ 10 °C	2 ~ 10 °C	2 ~ 10 °C	2 ~ 10 °C	2 ~ 10 °C	2 ~ 10 °C	2 ~ 10 °C
Agent moussant	CP/IP	CP/IP	CP/IP	CP/IP	CP/IP	CP/IP	CP/IP	CP/IP	CP/IP
Poids net (kg)	28	31	35	39	41	43	46	50	55
Dimensions (LxPxH) (mm)	800x335x435	1000x335x435	1200x335x435	1400x335x435	1500x335x435	1600x335x435	1800x335x435	2000x335x435	Référence 2520x335x435
Bruit	46 dB	46 dB	46 dB	46 dB	46 dB	46 dB	48 dB	48 dB	48 dB

	DAS380-800	DAS380-1000	DAS380-1200	DAS380-1400	DAS380-1500	DAS380-1600	DAS380-1800	DAS380-2000	DAS380-2520
Puissance nominale d'entrée	100W	100W	100W	100W	100W	100W	115 W	115 W	115 W
Courant nominal	0,57 A	0,57 A	0,57 A	0,57 A	0,57 A	0,57 A	0,67 A	0,67 A	0,67 A
Réfrigérant	R600a	R600a	R600a	R600a	R600a	R600a	R600a	R600a	R600a
Quantité de réfrigérant	30g	30g	30g	30g	30g	30g	35 grammes	35 grammes	35 grammes
Classification climatique	4 (10 °C - 32 °C)	4 (10 °C - 32 °C)	4 (10 °C - 32 °C)	4 (10 °C - 32 °C)	4 (10 °C - 32 °C)	4 (10 °C - 32 °C)	4 (10 °C - 32 °C)	4 (10 °C - 32 °C)	4 (10 °C - 32 °C)
Tension nominale	220 à 240 V	220 à 240 V	220 à 240 V	220 à 240 V	220 à 240 V	220 à 240 V	220 à 240 V	220 à 240 V	220 à 240 V
Fréquence nominale	50 Hz	50 Hz	50 Hz	50 Hz	50 Hz	50 Hz	50 Hz	50 Hz	50 Hz
Tension nominale	220 à 240 V	220 à 240 V	220 à 240 V	220 à 240 V	220 à 240 V	220 à 240 V	220 à 240 V	220 à 240 V	220 à 240 V
Volume	23L	33L	43L	53L	58L	63L	73L	83L	109L
Température	2 ~ 10 °C	2 ~ 10 °C	2 ~ 10 °C	2 ~ 10 °C	2 ~ 10 °C	2 ~ 10 °C	2 ~ 10 °C	2 ~ 10 °C	2 ~ 10 °C
Agent moussant	CP/IP	CP/IP	CP/IP	CP/IP	CP/IP	CP/IP	CP/IP	CP/IP	CP/IP
Poids net	28 kg	31 kg	35 kg	39 kg	41 kg	43 kg	46 kg	50kg	55 kg
Dimensions (LxPxH) (mm)	800x335x435	1000x335x435	1200x335x435	1400x335x435	1500x335x435	1600x335x435	1800x335x435	2000x335x435	Référence 2520x335x435
Bruit	46 dB	46 dB	46 dB	46 dB	46 dB	46 dB	48 dB	48 dB	48 dB

3. Introduction

Pour votre sécurité, lisez attentivement le manuel avant d'assembler ou d'utiliser ce produit. Conservez ce manuel pour référence future.

Veillez prendre quelques instants pour lire attentivement ce manuel. Un entretien et un fonctionnement corrects de cette machine fourniront les meilleures performances possibles de votre produit.

4. Contenu du pack

Une boîte en carton :

- Vitrine horizontale x1
- Manuel d'instructions x1
- Barre d'adaptation du conteneur GN

Une boîte en bois :

- Supports x 7

- Pince de fixation x 7
- vis moletées x 14
- Panneau de verre supérieur x 1
- Panneau de verre arrière x1
- Panneaux latéraux en verre x 2
- Pieds réglables x4

Nous sommes fiers de la qualité et du service, en veillant à ce qu'au moment de l'emballage, le contenu soit fourni entièrement fonctionnel et exempt de dommages. Si vous constatez des dommages à la suite du transport, veuillez contacter immédiatement votre revendeur.

5. Installation

1. Retirez l'appareil de l'emballage. Assurez-vous que tous les films et revêtements plastiques protecteurs sont soigneusement retirés de toutes les surfaces. Pour éviter de blesser ou d'endommager l'appareil, l'appareil doit être déballé et installé par deux personnes.
2. Maintenez une distance de 20 cm (7 pouces) entre l'appareil et les murs ou autres objets pour la ventilation. Augmentez cette distance si l'obstacle est une source de chaleur.
3. Mettez l'appareil à niveau en ajustant les pieds de vis. Il doit être placé sur le sol ou la base solide de niveau pour réduire les vibrations et le bruit.
4. La température à l'endroit où se trouve la vitrine doit être comprise entre 10 et 32°C (classe climatique 4). Évitez de le placer à la lumière directe du soleil ou près d'une source de chaleur telle qu'un four ou un radiateur.
5. Veuillez vous assurer que l'appareil est correctement ventilé.
6. L'alimentation électrique et la tension au point de fonctionnement utilisé sont conformes aux détails de la plaque signalétique. La prise doit être accessible après l'installation
7. Connectez et débranchez correctement la fiche. Lors de l'insertion de la fiche, elle doit être bien branchée lors du retrait de la fiche, la fiche doit être tenue à la main. Ne tirez jamais directement sur le cordon d'alimentation.
8. Si la vitrine doit être éteinte pendant une longue période, éteignez-la et débranchez la fiche de la prise de courant. Nettoyez l'appareil et laissez le couvercle ouvert pour éviter les odeurs.
9. **C'est important ! Pour votre sécurité personnelle, cet appareil doit être correctement mis à la terre.** Cet appareil est équipé d'un cordon ayant un fil de mise à la terre avec une fiche de mise à la terre. La fiche doit être insérée dans une prise correctement mise à la terre et installée. Consultez un électricien qualifié ou un centre de service si vous ne comprenez pas complètement les instructions de mise à la terre. En cas de doute quant à savoir si l'appareil est correctement mis à la terre, demandez à un électricien qualifié de vérifier le circuit pour s'assurer que la prise est correctement mise à la terre.
10. Si le câble n'atteint pas la prise la plus proche, réorganisez l'aménagement de votre magasin ou demandez à un électricien qualifié de réparer une nouvelle prise.
11. Si l'alimentation est coupée, attendez au moins 3 minutes avant de redémarrer l'appareil pour éviter d'endommager le compresseur.

6. Ajuster les panneaux de verre



ATTENTION : RISQUE DE RUPTURE AVEC LE PANNEAU DE VERRE.

Remarque : Assurez-vous que le trou dans le collier pour les faces de la vis sans tête est vers l'intérieur.
Remarque : Assurez-vous que le trou de vis le plus éloigné du bord du panneau va à l'arrière de l'appareil.

Remarque : Assurez-vous que l'extrémité souple de la vis sans tête est l'extrémité en contact avec le verre. **Remarque : Assurez-vous que l'extrémité courte de l'assemblage de boulons est à l'extérieur des panneaux.**

Remarque : Le panneau de verre ne doit pas être utilisé comme étagère.

1. Déballez soigneusement la boîte en bois/carton ; Il est recommandé de faire ce travail avec deux personnes.
2. Vissez les colliers au bord de l'appareil.
3. Insérez les deux panneaux latéraux dans les colliers, avec les trous dans le verre en haut.
4. Vissez une vis sans tête dans chaque collier pour fixer les panneaux.
5. Insérez le panneau arrière dans les colliers, avec les trous dans le verre en haut.
6. Vissez une vis sans tête dans chaque collier pour fixer le panneau.
7. Insérez les douilles en plastique dans chacun des trous.
8. Vissez les supports à l'intérieur de chaque panneau à l'aide des assemblages de boulons.
9. Placez le panneau supérieur sur les supports, en vous assurant que tous les trous sont alignés.
10. Insérez la douille et fixez le panneau supérieur aux supports avec les assemblages de boulons.

6.1. GUIDE D'ASSEMBLAGE DE PANNEAUX DE VERRE

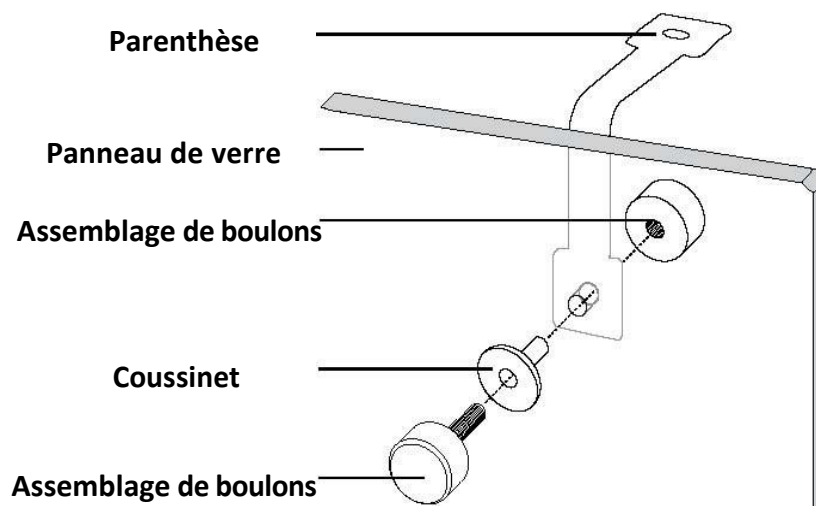

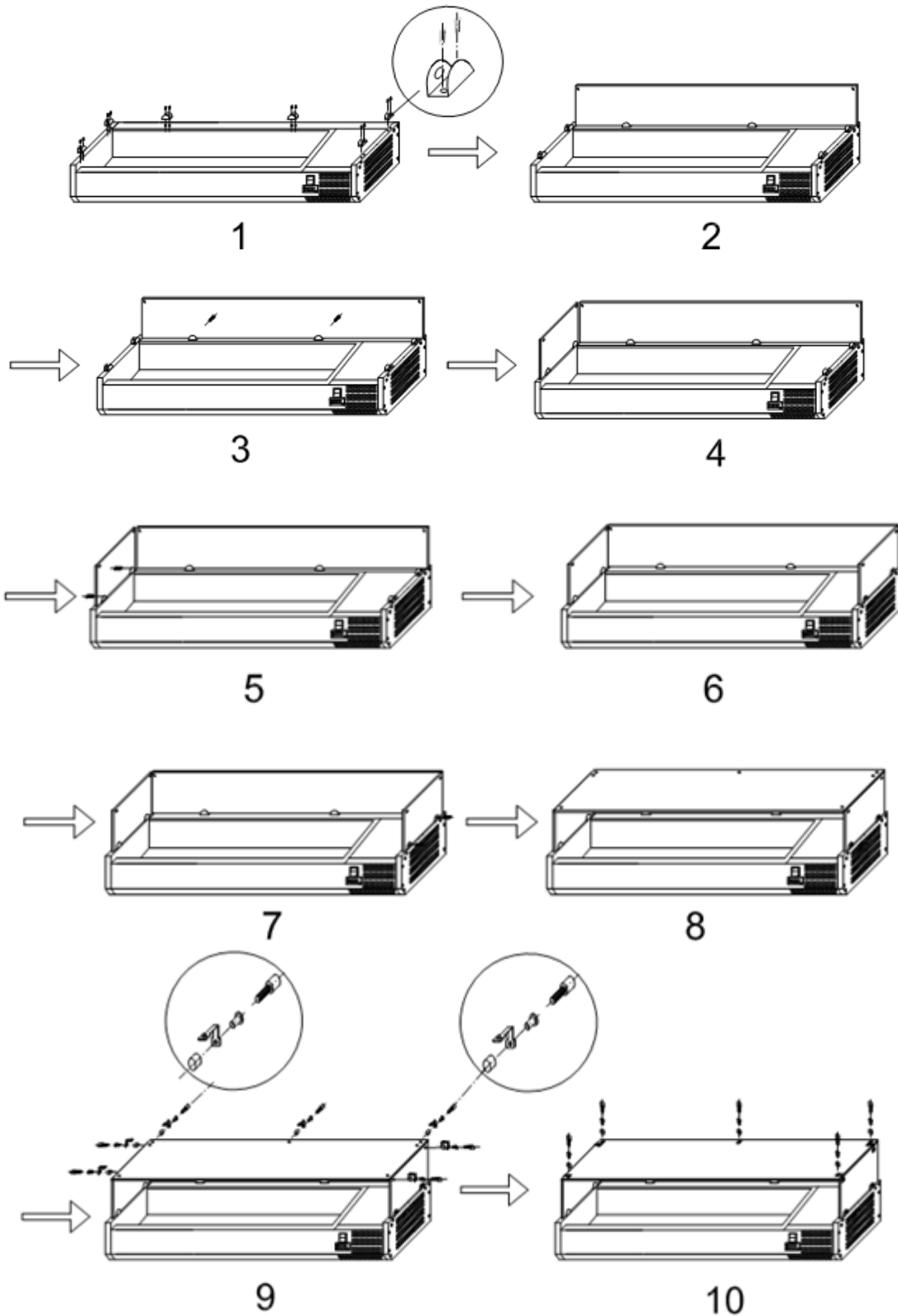

7. Opération

7.1. Conservation des aliments

Pour obtenir les meilleurs résultats de votre appareil, suivez ces instructions :

Ne stockez les aliments dans l'appareil que lorsqu'il a atteint la bonne température de fonctionnement. Assurez-vous que les baies de GN sont pleines en tout temps, même si les conteneurs GN sont inutilisés ou vides. Les baies vides réduiront considérablement l'efficacité de l'appareil.

7.2. Allumer

1. Assurez-vous que l'interrupteur d'alimentation est réglé sur [O] et allumez-le à la prise.
2. Allumez l'alimentation [I]. La température actuelle à l'intérieur de l'appareil s'affiche.
3. Le  sur le panneau de commande clignote pendant 3 minutes pour un retard anti-cycle court entre le moteur arrêt du compresseur et le redémarrage suivant.

7.3. Réglage et contrôle de la température

Le panneau avant du thermostat

- (1) Lumière de dégivrage
- (2) Voyant de fonctionnement du compresseur
- (3) Thermostat numérique
- (4) Clé de programmation (agent de service uniquement)
- (5) Touches de modification de la température

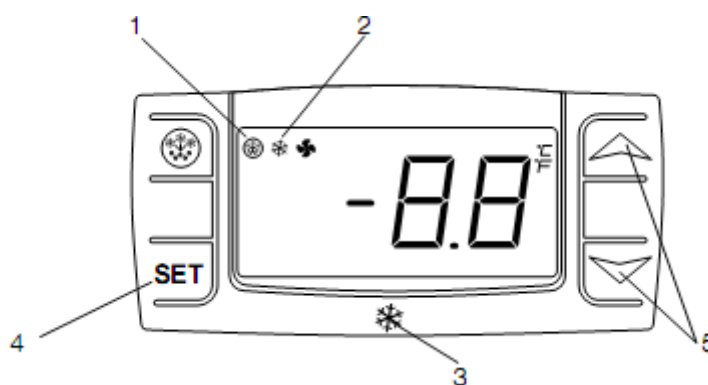

7.4. Comment voir le point de consigne

1. Appuyez et relâchez immédiatement la touche SET, le point de consigne s'affichera ;
2. Appuyez et relâchez immédiatement la touche SET ou attendez environ 5 secondes pour revenir à une visualisation normale.

7.5. Comment modifier le point de consigne

1. Appuyez sur la touche SET pendant plus de 2 secondes pour modifier la valeur de consigne ;
2. La valeur du point de consigne s'affichera et le « °C » commencera à clignoter ;
3. Pour modifier la valeur définie, appuyez sur les flèches HAUT ou BAS dans les 10 secondes.
4. Pour mémoriser la nouvelle valeur de consigne, appuyez à nouveau sur la touche SET ou attendez 10 secondes.

8. Dégivrage manuel

L'appareil exécutera automatiquement un cycle de dégivrage toutes les 12 heures.

Remarque : Le cycle démarre à partir du moment où l'appareil est mis sous tension pour la première fois.

Pour dégivrer manuellement l'appareil :

1. Appuyez sur le bouton DEFROST et maintenez-le enfoncé  pendant 5 secondes
2. Le cycle de dégivrage démarrera immédiatement et la LED de dégivrage s'allumera. Le dégivrage durera 20 minutes.

Remarque : Le démarrage d'un dégivrage manuel réinitialise également la minuterie de dégivrage automatique. Le prochain dégivrage automatique commencera 12 heures après la fin du dégivrage manuel.

9. Nettoyage, entretien et maintenance

9.1. Entretien de routine

Éteignez et débranchez l'alimentation électrique avant le nettoyage.

- Nettoyez le boîtier et l'intérieur de l'appareil aussi souvent que possible.
- Lavez l'appareil avec un chiffon humide. Ne laissez jamais l'interrupteur, le panneau de commande, le câble ou la prise se mouiller.
- N'utilisez pas de produits de nettoyage abrasifs. Ceux-ci peuvent laisser des résidus nocifs. Utilisez uniquement de l'eau savonneuse douce.
- Assurez-vous qu'aucune eau de nettoyage ne pénètre dans les composants électriques.
- Ne doit pas être nettoyé par un jet d'eau.
- Essuyez toujours après le nettoyage avec un chiffon doux. .
- Faites attention lorsque vous nettoyez l'arrière de l'appareil.
- Un agent ou un technicien qualifié doit effectuer les réparations si nécessaire.
- Si l'appareil doit rester inactif pendant de longues périodes, débranchez-le après avoir mis l'interrupteur en position OFF, videz le compartiment frigorifique et nettoyez-le soigneusement.

9.2. Entretien spécial

Les instructions données dans le paragraphe suivant s'adressent à la PERSONNE QUALIFIÉE.

Opérations périodiques

- Nettoyez périodiquement le condenseur à l'aide d'outils appropriés (aspirateur ou brosses douces)
- Vérifiez que les connexions électriques ne sont pas desserrées.
- Vérifiez que le thermostat et la sonde sont en bon état de fonctionnement.
- Recommandez à un agent ou à un technicien qualifié de nettoyer le condenseur.

10. Dépannage

Si votre appareil présente un défaut, veuillez consulter le tableau suivant.

Faute	Probable Cause	Action
L'appareil ne fonctionne pas	L'appareil n'est pas allumé	Vérifiez que l'appareil est correctement branché et
	La fiche et le câble sont endommagés	Appelez votre agent ou un technicien qualifié
	Le fusible de la fiche a sauté	Remplacez le fusible (GB)
	Alimentation	Vérifier l'alimentation électrique
L'appareil s'allume, mais la température est trop élevée/basse	Défaut de câblage interne	Appelez votre agent ou un technicien qualifié
	Trop de glace sur l'évaporateur	Dégivrer l'appareil
	Condenseur bloqué par la poussière	Appelez votre agent ou un technicien qualifié
	L'appareil est situé à proximité d'une source de chaleur ou le flux d'air vers le condenseur est interrompu	Déplacez le réfrigérateur dans un endroit plus approprié

	La température ambiante est trop élevée	Augmenter la ventilation ou déplacer l'appareil dans une
	Des denrées alimentaires inappropriées sont stockées dans l'appareil	Retirez les aliments trop chauds ou les blocages du ventilateur
	L'apppliance est surchargée	Réduire la quantité d'aliments stockés dans l'appareil
L'appareil est inhabituellement bruyant	Écrou/vis desserrés	Vérifiez et serrez tous les écrous et vis
	L'appareil n'a pas été installé dans une position plane ou stable	Vérifiez la position d'installation et modifiez-la si nécessaire

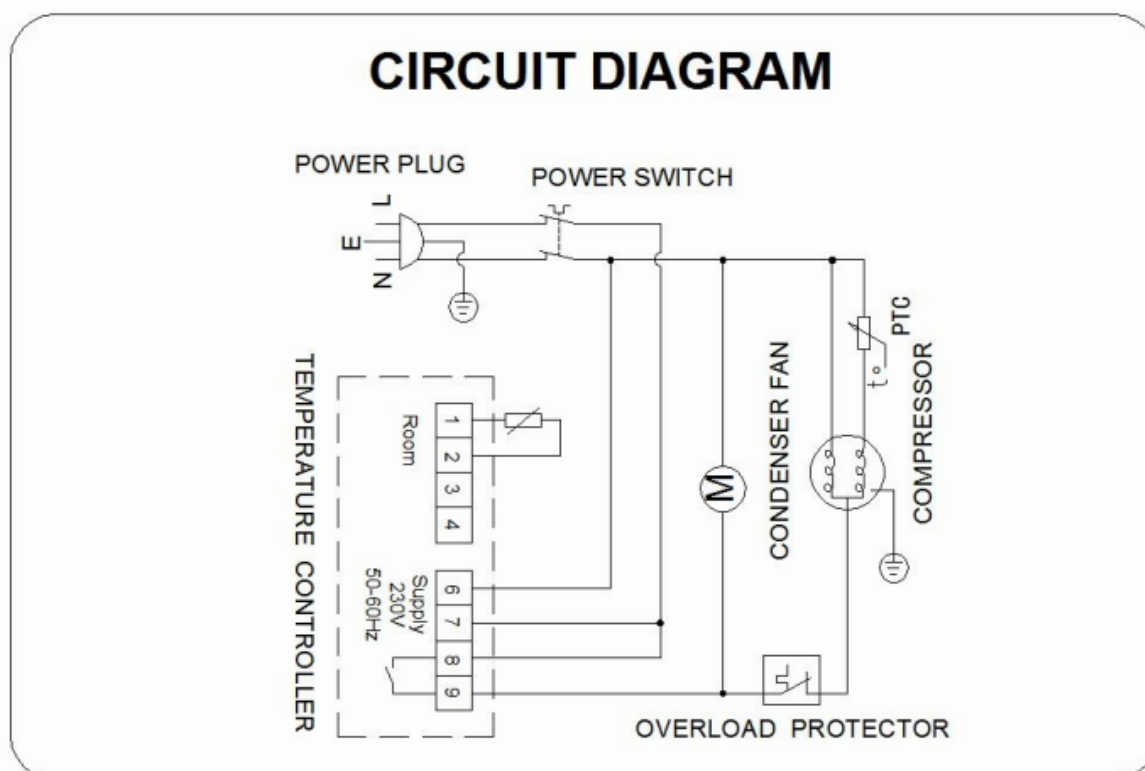

11. Disposition

L'emballage est conçu pour protéger l'appareil et les composants individuels pendant le transport et est fabriqué à partir de matériaux recyclables.

Veuillez retourner le matériel d'emballage au point de collecte officiel le plus proche afin que les différents matériaux puissent être recyclés ou réutilisés dans la mesure du possible et afin d'éviter de les jeter. L'ancien appareil contient encore des matériaux réutilisables et ne doit pas être jeté avec les ordures ménagères ou en vrac.

Assurez-vous de rendre toutes les serrures inutilisables. Si possible, retirez toute porte et jetez-la séparément. Retirez le verrou à ressort ou le verrou de l'appareil ou rendez-le inutilisable afin que les enfants ne puissent pas se coincer à l'intérieur.

Veuillez noter que le système de réfrigération contient des gaz et des réfrigérants qui nécessitent une élimination spéciale des déchets. Assurez-vous que le circuit frigorifique n'est pas endommagé avant de le mettre au rebut. Vous pouvez contribuer à la sensibilisation à l'environnement en insistant sur une méthode d'élimination appropriée et non polluante. Les informations concernant le réfrigérant et les matériaux d'isolation utilisés se trouvent sur la plaque signalétique.

Des informations sur les dates ou les points de collecte peuvent être obtenues auprès des

autorités d'élimination des déchets ou du conseil local.

Le symbole  sur le produit ou son emballage indique que ce produit ne doit pas être traité comme un déchet ménager. Au lieu de cela, il est remis au point de collecte des câbles pour le recyclage des équipements électriques et électroniques. En vous assurant que ce produit est éliminé correctement, vous contribuerez à prévenir les conséquences négatives potentielles pour l'environnement et la santé humaine, qui pourraient autrement être causées par une manipulation inappropriée des déchets de ce produit.

Pour plus d'informations sur le recyclage de ce produit, veuillez contacter votre mairie, votre service d'élimination des déchets ménagers ou le magasin où vous avez acheté le produit.

12. Garantie

L'appareil et les composants que nous produisons sont garantis 1 an à compter de la date d'expédition et toute pièce ou pièces de celui-ci, qui s'avèrent défectueuses à la satisfaction de l'entreprise, seront remplacées gratuitement.

Ces défauts ne seront toutefois pas pris en compte s'ils sont dus à une mauvaise utilisation du produit résultant du non-respect des instructions données dans ce manuel.

Les frais de main-d'œuvre, de déplacement et de transport ne sont pas couverts par la garantie.

Conformité

Les pièces ont été soumises à des tests de produits stricts afin de se conformer aux normes et spécifications réglementaires établies par les autorités internationales, indépendantes et fédérales.

Les produits ont été approuvés pour porter le symbole suivant :



TOUTE LA RESPONSABILITÉ DU NON-RESPECT DES STATUTS LÉGAUX EXISTANTS EST À LA CHARGE DU PROPRIÉTAIRE.

TOUS LES TYPES ET MODÈLES FONT L'OBJET D'UNE AMÉLIORATION CONTINUE ET LE FABRICANT SE RÉSERVE DONC LE DROIT D'APPORTER DES MODIFICATIONS À LA FORME, À L'ÉQUIPEMENT ET À LA TECHNOLOGIE.

VETRINA ORIZZONTALE

Sommario

- 1.** Suggerimenti per la sicurezza
- 2.** Descrizione del prodotto
- 3.** Introduzione
- 4.** Contenuto della confezione
- 5.** Installazione
 - 5.1.** Montare i pannelli di vetro
- 6.** Operazione
 - 6.1.** Conservazione degli alimenti
 - 6.2.** Accendere
 - 6.3.** Impostazione e controllo della temperatura
 - 6.4.** Come vedere il set point
 - 6.5.** Come modificare il set point
- 7.** Sbrinamento manuale
- 8.** Pulizia, cura e manutenzione
 - 8.1.** Manutenzione ordinaria
 - 8.2.** Manutenzioni straordinarie
- 9.** Risoluzione dei problemi
- 10.** Disposizione
- 11.** Garanzia
- 12.** Conformità

1. Suggerimenti per la sicurezza

Posizionare su una superficie piana e stabile.

Un agente di servizio/tecnico qualificato deve eseguire l'installazione ed eventuali riparazioni, se necessario. Non rimuovere alcun componente o pannello di servizio su questo prodotto.

Consultare gli standard locali e nazionali per conformarsi a quanto segue:

- Legislazione in materia di salute e sicurezza sul lavoro
- Precauzioni antincendio
- Regolamenti di cablaggio IEE
- Regolamenti edilizi
- L'apparecchio è destinato all'uso commerciale.
- NON tentare di riparare l'articolo da soli.
- NON utilizzare apparecchi danneggiati. In caso di dubbi, consultare un agente di servizio.
- NON utilizzare apparecchi elettrici all'interno dell'apparecchio (es. termosifoni, gelatiere ecc.), a meno che non siano del tipo consigliato dal produttore.
- Tenere libere da ostruzioni le aperture di ventilazione nell'involucro dell'apparecchio o nella struttura ad incasso.
- NON utilizzare dispositivi meccanici o altri mezzi per accelerare il processo di sbrinamento, diversi da quelli consigliati dal produttore.
- NON danneggiare il circuito frigorifero.
- NON stare in piedi o appoggiarsi all'apparecchio o al pannello di vetro.
- NON lasciare che olio o grasso entrino in contatto con i componenti in plastica. Pulire immediatamente in caso di contatto.
- NON inserire combustione, oggetti esplosivi o volatili, acidi o alcali corrosivi o liquidi nell'unità.
- NON utilizzare questo apparecchio per conservare forniture mediche.
- NON utilizzare idropultrici/idropultrici per pulire l'apparecchio.
- NON permettere ai bambini di giocare con l'imballaggio e distruggere i sacchetti di plastica in modo sicuro.
- Trasportare, conservare e maneggiare sempre l'apparecchio in posizione verticale e spostarlo tenendo la base dell'apparecchio.
- Spegner e scollegare sempre l'alimentazione dall'unità prima della pulizia.
- Tenere tutti gli imballaggi lontano dalla portata dei bambini. Smaltire l'imballaggio in conformità con le normative delle autorità locali.
- Se il cavo di alimentazione è danneggiato, deve essere sostituito dal produttore, dal suo agente di servizio o da persone similmente qualificate per evitare rischi.
- Questo apparecchio non è destinato all'uso da parte di persone (compresi i bambini) con ridotte capacità fisiche, sensoriali o mentali, o prive di esperienza e conoscenza, a meno che non siano state supervisionate o istruite sull'uso dell'apparecchio da una persona responsabile della loro sicurezza.
- I bambini devono essere sorvegliati per assicurarsi che non giochino con l'apparecchio.
- Per prevenire rischi di soffocamento e intrappolamento per i bambini, rimuovere le porte e le guarnizioni dal frigorifero prima di smaltirlo o interromperne l'uso
- Solo per uso interno. Non adatto per l'installazione in un'area in cui potrebbe essere utilizzato un getto d'acqua. Non deve essere pulito con un getto d'acqua.
- Per garantire un funzionamento sicuro, assicurarsi che l'apparecchio sia configurato e collegato come descritto nel manuale di istruzioni.
- Eventuali riparazioni e interventi sull'apparecchio devono essere eseguiti solo dal servizio clienti.

- Non conservare sostanze esplosive come bombolette spray con propellente infiammabile in questo apparecchio. Per garantire un funzionamento sicuro, assicurarsi che l'apparecchio sia configurato e collegato come descritto nel manuale di istruzioni.
- Eventuali riparazioni e interventi sull'apparecchio devono essere eseguiti solo dal servizio clienti.
- La chiave dell'armadio elettrico deve essere tenuta fuori dalla portata dei bambini e degli utenti.
- Per garantire un funzionamento sicuro, assicurarsi che l'apparecchio sia configurato e collegato come descritto in questo manuale di istruzioni.
- Non installare l'unità in un luogo dove potrebbe essere spruzzato d'acqua. Un isolamento errato delle parti elettriche può causare incendi o scosse elettriche.
- Non collegare più apparecchi alle stesse prese. Ciò potrebbe causare incendi a causa del surriscaldamento.
- Tenere la spina di alimentazione lontana dalla parte posteriore dell'armadio. Una spina di alimentazione danneggiata può causare incendi a causa del surriscaldamento.
- Non spruzzare acqua direttamente all'interno o all'esterno dell'apparecchio. Sussiste il rischio di incendi o scosse elettriche.
- Non posizionare contenitori pieni d'acqua sopra l'apparecchio. Se l'acqua si rovescia su qualsiasi parte elettrica, potrebbe causare incendi o scosse elettriche.
- Non tentare di riparare, smontare o alterare l'apparecchio. Potrebbe causare incendi o operazioni anomale che possono causare lesioni.
- Scollegare il frigorifero prima di effettuare riparazioni, sostituire una lampadina o pulirlo.
- Collegare a una presa a 3 poli con messa a terra. Non rimuovere il polo di messa a terra.

per unità di refrigerazione a idrocarburi

AVVERTIMENTO!

- **I tubi del refrigerante, il condensatore e le serpentine dell'evaporatore sono soggetti a danni durante la manipolazione, lo spostamento, l'installazione e la pulizia dell'unità, che possono causare incendi o addirittura esplosioni.**
- **Il refrigerante che fuoriesce dai tubi potrebbe incendiarsi o causare lesioni agli occhi. Se viene rilevata una perdita, evitare fiamme libere o potenziali fonti di accensione e arieggiare la stanza in cui si trova l'apparecchio.**
- **Per evitare la creazione di una miscela gas-aria infiammabile da un circuito frigorifero che perde, le dimensioni della stanza in cui è collocato l'apparecchio dipendono dalla quantità di refrigerante utilizzata.**
 - La stanza deve avere una dimensione di 35.31 ft³ (1 m³) per ogni 0.28 oz (8 g) di refrigerante R600a all'interno dell'apparecchio.
 - La quantità di refrigerante nel tuo particolare apparecchio è indicata sull'etichetta all'interno dell'armadio.

Questo apparecchio contiene una piccola quantità di refrigerante propano (R290) o isobutano (R-600a), un gas naturale con un'elevata compatibilità ambientale, ma è anche combustibile.

- Durante il trasporto e l'installazione dell'apparecchio, assicurarsi che nessuna parte del circuito frigorifero venga danneggiata.

- Non avviare mai un apparecchio che mostri segni di danneggiamento. In caso di dubbio, contattare un professionista dell'assistenza qualificato.
- In caso di attività pericolose come incendi o esplosioni, allontanare l'unità da qualsiasi fonte di accensione in un'area ben ventilata.
- Ulteriori interventi di assistenza e riparazione devono essere eseguiti da un tecnico qualificato che abbia familiarità con gli standard di sicurezza e abbia anche una conoscenza approfondita dei refrigeranti infiammabili.
- Tutte le persone che maneggiano queste unità devono essere dotate di protezioni personali e attrezzature adeguate e seguire le misure e le precauzioni di sicurezza applicabili per evitare il rischio di incendio o esplosione.

2. Descrizione del prodotto

Modello	DAS330-800	DAS330-1000	DAS330-1200	DAS330-1400	DAS330-1500	DAS330-1600	DAS330-1800	DAS330-2000	DAS330-2520
Potenza nominale assorbita	100W	100W	100W	100W	100W	100W	115W	115W	115W
Corrente nominale	0,57 A	0,57 A	0,57 A	0,57 A	0,57 A	0,57 A	0,67 A	0,67 A	0,67 A
Refrigerante	R600a	R600a	R600a	R600a	R600a	R600a	R600a	R600a	R600a
Quantità di refrigerante	30g	30g	30g	30g	30g	30g	35g	35g	35g
Classificazione climatica	4 (10°C - 32°C)	4 (10°C - 32°C)	4 (10°C - 32°C)	4 (10°C - 32°C)	4 (10°C - 32°C)	4 (10°C - 32°C)	4 (10°C - 32°C)	4 (10°C - 32°C)	4 (10°C - 32°C)
Frequenza nominale	50Hz	50Hz	50Hz	50Hz	50Hz	50Hz	50Hz	50Hz	50Hz
Tensione nominale	220-240 V	220-240 V	220-240 V	220-240 V	220-240 V	220-240 V	220-240 V	220-240 V	220-240 V
Volume	18L	27L	35L	43L	47L	51L	59L	68L	89L
Temperatura	2~10°C	2~10°C	2~10°C	2~10°C	2~10°C	2~10°C	2~10°C	2~10°C	2~10°C
Agente schiumogeno	CP/IP	CP/IP	CP/IP	CP/IP	CP/IP	CP/IP	CP/IP	CP/IP	CP/IP
Peso netto (kg)	28	31	35	39	41	43	46	50	55
Dimensioni (LxPxA) (mm)	800x335x435	Codice: 1000x335x435	Codice: 1200x335x435	Codice: 1400x335x435	Codice: 1500x335x435	Codice: 1600x335x435	Codice: 1800x335x435	Campionato 2000x335x435	Codice: 2520x335x435
Rumore	46dB	46dB	46dB	46dB	46dB	46dB	48dB	48dB	48dB

	DAS380-800	DAS380-1000	DAS380-1200	DAS380-1400	DAS380-1500	DAS380-1600	DAS380-1800	DAS380-2000	DAS380-2520
Potenza nominale assorbita	100W	100W	100W	100W	100W	100W	115W	115W	115W
Corrente nominale	0,57 A	0,57 A	0,57 A	0,57 A	0,57 A	0,57 A	0,67 A	0,67 A	0,67 A
Refrigerante	R600a	R600a	R600a	R600a	R600a	R600a	R600a	R600a	R600a
Quantità di refrigerante	30g	30g	30g	30g	30g	30g	35g	35g	35g
Classificazione climatica	4 (10°C - 32°C)	4 (10°C - 32°C)	4 (10°C - 32°C)	4 (10°C - 32°C)	4 (10°C - 32°C)	4 (10°C - 32°C)	4 (10°C - 32°C)	4 (10°C - 32°C)	4 (10°C - 32°C)
Tensione nominale	220-240 V	220-240 V	220-240 V	220-240 V	220-240 V	220-240 V	220-240 V	220-240 V	220-240 V
Frequenza nominale	50Hz	50Hz	50Hz	50Hz	50Hz	50Hz	50Hz	50Hz	50Hz
Tensione nominale	220-240 V	220-240 V	220-240 V	220-240 V	220-240 V	220-240 V	220-240 V	220-240 V	220-240 V
Volume	23L	33L	43L	53L	58L	63L	73L	83L	109L
Temperatura	2~10°C	2~10°C	2~10°C	2~10°C	2~10°C	2~10°C	2~10°C	2~10°C	2~10°C
Agente schiumogeno	CP/IP	CP/IP	CP/IP	CP/IP	CP/IP	CP/IP	CP/IP	CP/IP	CP/IP
Peso netto	28 kg	31kg	35kg	39kg	41kg	43kg	46kg	50kg	55kg
Dimensioni (LxPxA) (mm)	800x335x435	Codice: 1000x335x435	Codice: 1200x335x435	Codice: 1400x335x435	Codice: 1500x335x435	Codice: 1600x335x435	Codice: 1800x335x435	Campionato 2000x335x435	Codice: 2520x335x435
Rumore	46dB	46dB	46dB	46dB	46dB	46dB	48dB	48dB	48dB

3. Introduzione

Per la vostra sicurezza, leggere attentamente il manuale prima di assemblare o utilizzare questo prodotto. Conservare questo manuale per riferimenti futuri.

Si prega di dedicare qualche minuto alla lettura attenta di questo manuale. La corretta manutenzione e il corretto funzionamento di questa macchina forniranno le migliori prestazioni possibili dal vostro prodotto.

4. Contenuto della confezione

Una scatola di cartone:

- Vetrina orizzontale x1
- Manuale di istruzioni x1
- Barra adattatore contenitore GN

Una scatola di legno:

- Staffe x 7
- Morsetto di fissaggio x 7
- viti zigriate x 14
- Pannello superiore in vetro x 1
- Pannello in vetro posteriore x1
- Pannelli laterali in vetro x 2
- Piedini regolabili x4

Siamo orgogliosi della qualità e del servizio, garantendo che al momento dell'imbballaggio il contenuto sia fornito perfettamente funzionante e privo di danni. Se si riscontrano danni a seguito del trasporto, contattare immediatamente il rivenditore.

5. Installazione

1. Rimuovere l'apparecchio dall'imbballaggio. Assicurarsi che tutta la pellicola protettiva in plastica e i rivestimenti siano accuratamente rimossi da tutte le superfici. Per evitare lesioni o danni all'unità, l'apparecchio deve essere disimballato e installato da due persone.
2. Mantenere una distanza di 20 cm (7 pollici) tra l'unità e le pareti o altri oggetti per la ventilazione. Aumentare questa distanza se l'ostacolo è una fonte di calore.
3. Livellare l'apparecchio regolando i piedini a vite. Deve essere posizionato su un pavimento o una base solida e piana per ridurre le vibrazioni e il rumore.
4. La temperatura nel luogo in cui si trova la vetrina deve essere compresa tra 10 e 32°C (Classe climatica 4). Evitare di posizionarlo alla luce diretta del sole o vicino a fonti di calore come un forno o un radiatore.
5. Assicurarsi che l'apparecchio sia adeguatamente ventilato.
6. L'alimentazione e la tensione nel punto di funzionamento utilizzato sono conformi ai dettagli riportati sulla targhetta dei dati. La spina deve essere accessibile dopo l'installazione.
7. Collegare e scollegare correttamente la spina. Quando si inserisce la spina, deve essere ben inserita; quando si estrae la spina, la spina deve essere tenuta a mano. Non tirare mai direttamente il cavo di alimentazione.
8. Se la vetrina deve essere spenta per un lungo periodo, spegnerla e scollegare la spina dalla presa di corrente. Pulire l'apparecchio e lasciare il coperchio aperto per evitare cattivi odori.
9. **Attenzione! Per la vostra sicurezza personale, questo apparecchio deve essere adeguatamente messo a terra.**
Questo apparecchio è dotato di un cavo con un filo di messa a terra con una spina di messa a terra. La spina deve essere inserita in una presa adeguatamente messa a terra e installata. Consultare un elettricista qualificato o un centro di assistenza se non si comprendono completamente le istruzioni per la messa a terra. In caso di dubbi sulla corretta messa a terra dell'apparecchio, far controllare il circuito da un elettricista qualificato per assicurarsi che la presa sia adeguatamente messa a terra.
10. Se il cavo non raggiunge la presa più vicina, riorganizzare la disposizione del negozio o chiedere a un elettricista qualificato di riparare una nuova presa.
11. **Ore 11.** In caso di interruzione dell'alimentazione, attendere almeno 3 minuti prima di riavviare l'unità per evitare di danneggiare il compressore.

6. Montare i pannelli di vetro



ATTENZIONE: RISCHIO DI ROTTURA CON IL PANNELLO DI VETRO.

NOTA: Assicurarsi che il foro nel collare per la vite di pressione sia rivolto verso l'interno.

NOTA: Assicurarsi che il foro della vite più lontano dal bordo del pannello vada sul retro dell'apparecchio.

NOTA: Assicurarsi che l'estremità morbida del grano sia l'estremità a contatto con il vetro. Nota: Assicurarsi che l'estremità corta del gruppo bullone si trovi all'esterno dei pannelli.

NOTA: Il pannello di vetro non deve essere utilizzato come ripiano.

1. Introduzione Disimballare con cura la scatola di legno/cartone; Si consiglia di eseguire questo lavoro con due persone.
2. Introduzione Avvitare i collari al bordo dell'apparecchio.
3. Inserire i due pannelli laterali nei collari, con i fori nel vetro in alto.
4. Avvitare un grano in ciascun collare per fissare i pannelli.
5. Inserire il pannello posteriore nei collari, con i fori nel vetro nella parte superiore.
6. Avvitare un grano in ciascun collare per fissare il pannello.
7. Inserire le boccole di plastica in ciascuno dei fori.
8. Avvitare le staffe all'interno di ciascun pannello utilizzando i gruppi bulloni.
9. Posizionare il pannello superiore sulle staffe, assicurandosi che tutti i fori siano allineati.
10. Inserire la boccia e fissare il pannello superiore alle staffe con i gruppi bulloni.

6.1. GUIDA ALL'ASSEMBLAGGIO DEL PANNELLO DI VETRO

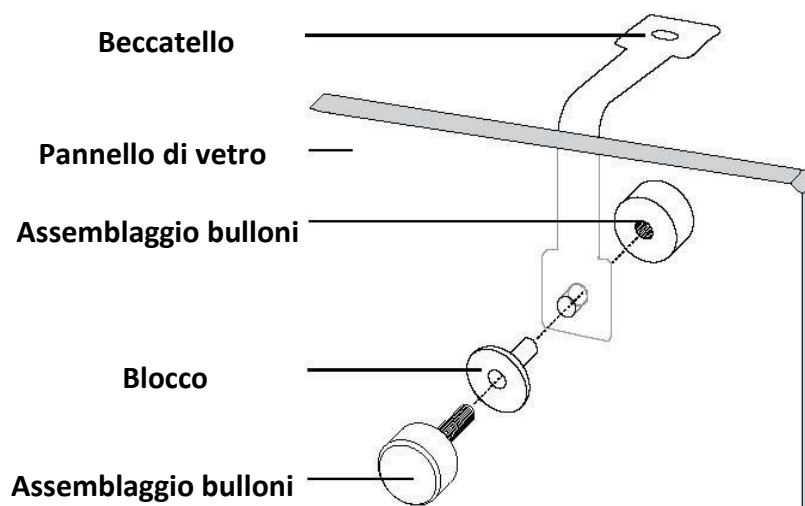

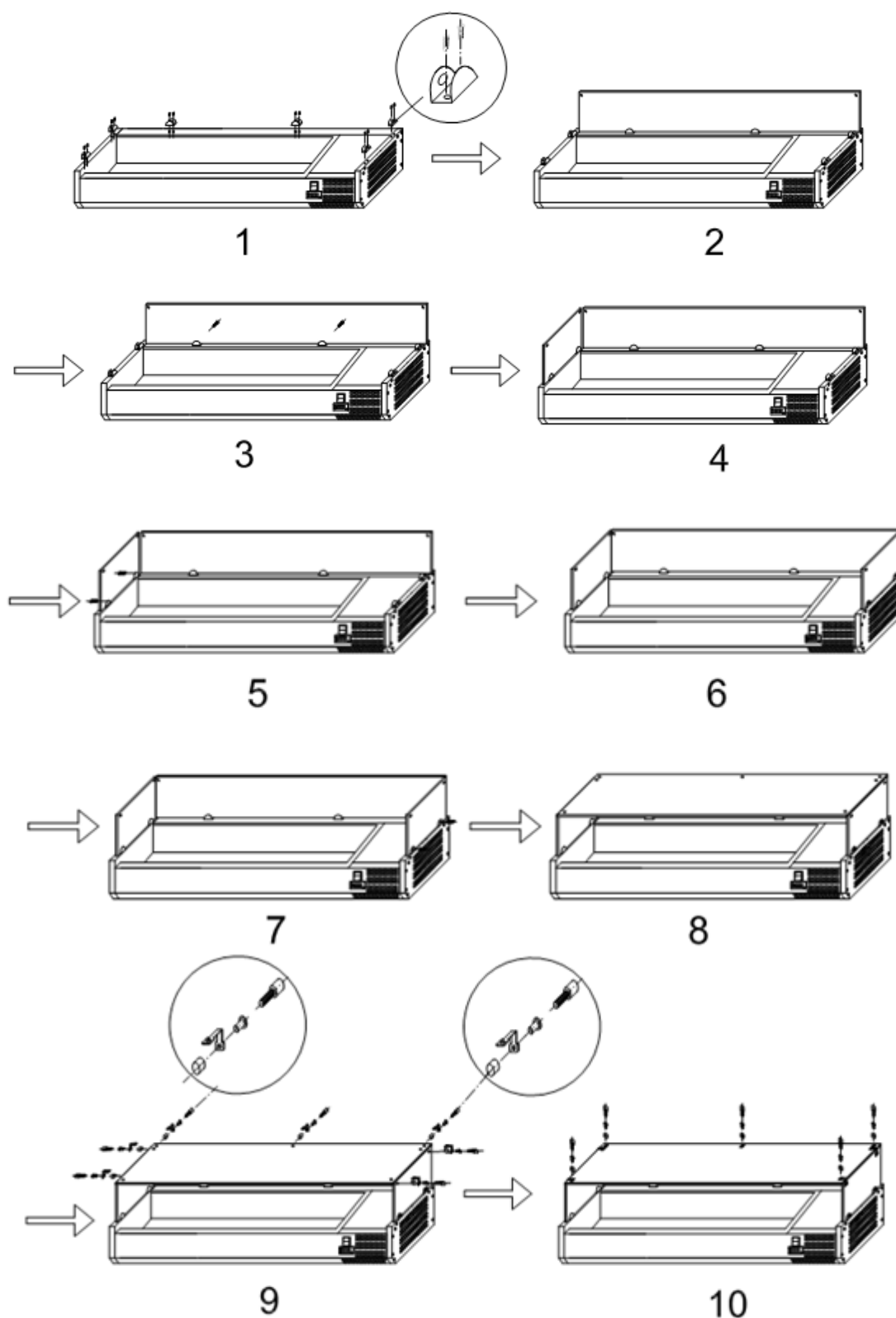

7. Operazione

7.1. Conservazione degli alimenti

Per ottenere i migliori risultati dal tuo elettrodomestico, segui queste istruzioni:

Conservare gli alimenti nell'apparecchio solo quando ha raggiunto la corretta temperatura di esercizio. Assicurarsi che gli alloggiamenti dei contenitori GN siano sempre pieni, anche se i contenitori GN sono inutilizzati o vuoti. Gli alloggiamenti vuoti ridurranno notevolmente l'efficienza dell'apparecchio.

7.2. Accendere

1. Assicurarsi che l'interruttore di alimentazione sia impostato su [O] e accendere la presa.
2. Accendere l'unità [I]. Viene visualizzata la temperatura attuale all'interno dell'apparecchio.
3. Il ✱ sul pannello di controllo lampeggia per 3 minuti per il ritardo del ciclo anti-breve tra il motore

l'arresto del compressore e il successivo riavvio.

7.3. Impostazione e controllo della temperatura

Il pannello frontale del termostato

- (1) Luce di sbrinamento
- (2) Spia di funzionamento del compressore
- (3) Termostato digitale
- (4) Chiave di programmazione (solo agente di servizio)
- (5) Tasti di modifica della temperatura

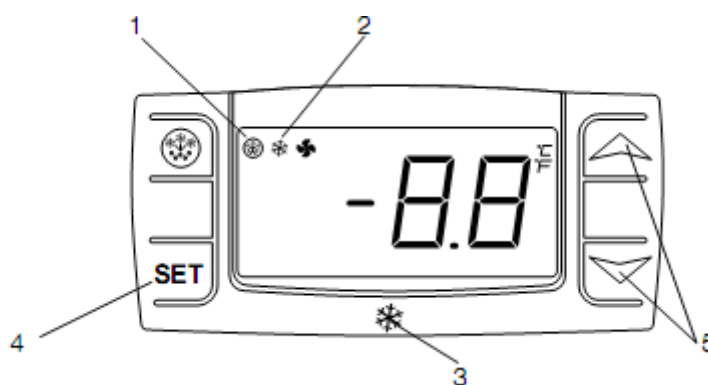

7.4. Come vedere il set point

1. Premere e rilasciare immediatamente il tasto SET, verrà visualizzato il set point;
2. Premere e rilasciare immediatamente il tasto SET o attendere circa 5 secondi per tornare alla visualizzazione normale.

7.5. Come modificare il set point

1. Premere il tasto SET per più di 2 secondi per modificare il valore di set point;
2. Verrà visualizzato il valore del set point e inizierà a lampeggiare "°C";
3. Per modificare il valore impostato, premere le frecce SU o GIÙ entro 10 secondi.
4. Per memorizzare il nuovo valore nominale, premere nuovamente il tasto SET o attendere 10 secondi.

8. Sbrinamento manuale

L'apparecchio eseguirà automaticamente un ciclo di sbrinamento ogni 12 ore.

NOTA: Il ciclo inizia dal momento in cui l'apparecchio viene acceso per la prima volta.

Per sbrinare manualmente l'apparecchio:

1. Tenere premuto il pulsante DEFROST  per 5 secondi
2. Il ciclo di sbrinamento inizierà immediatamente e il LED di sbrinamento si accenderà. Lo sbrinamento durerà 20 minuti.

NOTA: L'avvio di uno sbrinamento manuale azzerà anche il timer di sbrinamento automatico. Il successivo sbrinamento automatico inizierà 12 ore dopo il termine dello sbrinamento manuale.

9. Pulizia, cura e manutenzione

9.1. Manutenzione ordinaria

Spegnere e scollegare dall'alimentazione prima della pulizia.

- Pulire l'involucro e l'interno dell'apparecchio il più spesso possibile.
- Lavare l'unità con un panno umido. Non lasciare mai che l'interruttore, il pannello di controllo, il cavo o la spina si bagnino.
- Non utilizzare detergenti abrasivi. Questi possono lasciare residui nocivi. Utilizzare solo acqua saponata delicata.
- Assicurarsi che l'acqua di pulizia non penetri nei componenti elettrici.
- Non deve essere pulito con un getto d'acqua.
- Asciugare sempre dopo la pulizia con un panno morbido. .
- Prestare attenzione quando si pulisce la parte posteriore dell'apparecchio.
- Se necessario, un agente o un tecnico qualificato deve eseguire le riparazioni.
- Se l'apparecchio deve essere lasciato inattivo per lunghi periodi, scollegare l'apparecchio dopo aver portato l'interruttore in posizione OFF, svuotare il vano frigorifero e pulire accuratamente.

9.2. Manutenzioni straordinarie

Le istruzioni riportate nel paragrafo seguente sono per PERSONA QUALIFICATA.

Operazioni periodiche

- Pulire periodicamente il condensatore utilizzando strumenti idonei (aspirapolvere o spazzole morbide)
- Verificare che i collegamenti elettrici non siano allentati.
- Verificare che il termostato e il sensore funzionino correttamente.
- Raccomandare a un agente o a un tecnico qualificato di pulire il condensatore.

10. Risoluzione dei problemi

Se il tuo apparecchio presenta un guasto, controlla la tabella seguente.

Colpa	Causa probabile	Azione
L'apparecchio non funziona	L'unità non è accesa	Verificare che l'unità sia collegata correttamente e
	La spina e il cavo sono danneggiati	Chiama il tuo agente o tecnico qualificato
	Il fusibile nella spina è bruciato	Sostituire il fusibile (GB)
	Alimentatore	Controllare l'alimentazione
	Guasto del cablaggio interno	Chiama il tuo agente o tecnico qualificato
L'apparecchio si accende, ma la temperatura è troppo alta/bassa	Troppo ghiaccio sull'evaporatore	Sbrinare l'apparecchio
	Condensatore ostruito dalla polvere	Chiama il tuo agente o tecnico qualificato
	L'apparecchio si trova vicino a una fonte di calore o il flusso d'aria al condensatore viene interrotto	Spostare il frigorifero in un luogo più adatto

	La temperatura ambiente è troppo alta	Aumentare la ventilazione o spostare l'apparecchio in una
	Nell'apparecchio vengono conservati alimenti non idonei	Rimuovere eventuali alimenti caldi in eccesso o ostruzioni alla ventola
	L'apparecchio è sovraccarico	Ridurre la quantità di cibo conservato nell'apparecchio
L'apparecchio è insolitamente rumoroso	Dado/vite allentato	Controllare e serrare tutti i dadi e le viti
	L'apparecchio non è stato installato in posizione piana o stabile	Controllare la posizione di installazione e modificarla se

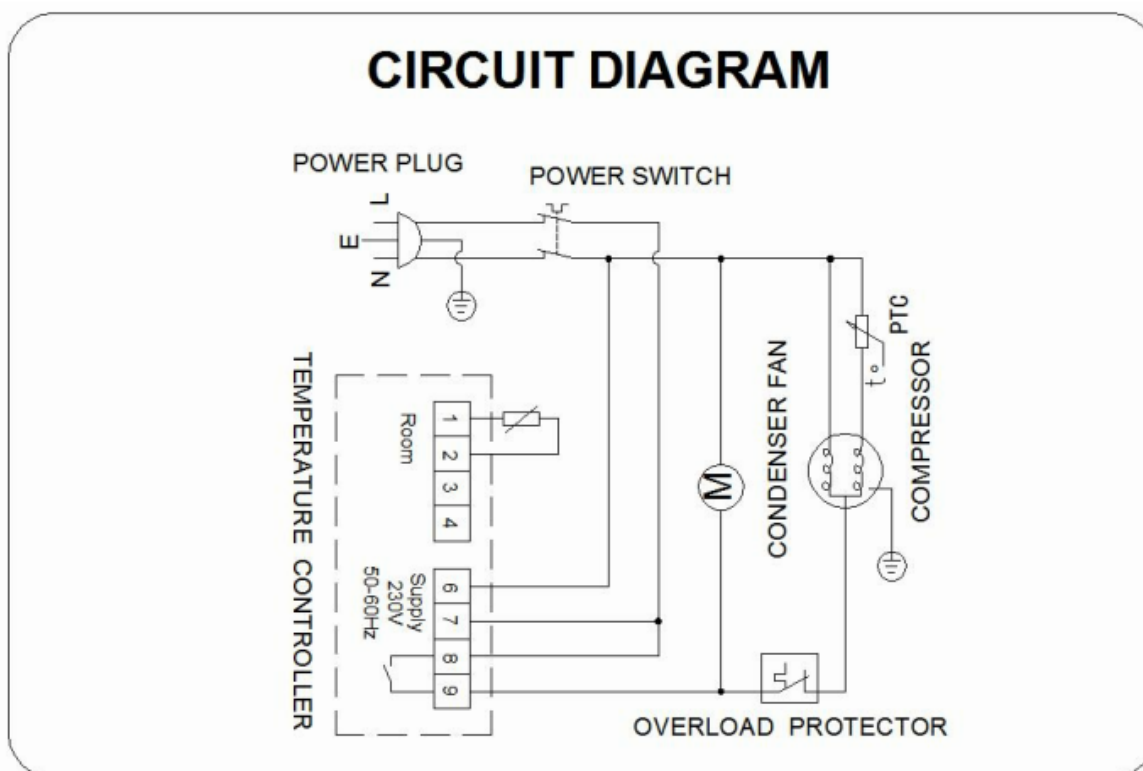

11. Disposizione

L'imballo è studiato per proteggere l'apparecchio e i singoli componenti durante il trasporto ed è realizzato con materiali riciclabili.

Si prega di restituire il materiale di imballaggio al punto di raccolta ufficiale più vicino in modo che i vari materiali possano essere riciclati o riutilizzati il più possibile e in modo da evitare di gettarli via. Il vecchio apparecchio contiene ancora materiale riutilizzabile e non deve essere smaltito con rifiuti domestici o sfusi.

Assicurati di rendere inutilizzabili tutte le serrature. Se possibile, rimuovere le porte e gettarle separatamente. Rimuovere l'azionamento a molla o il fermo dell'otturatore dall'apparecchio o renderlo inutilizzabile in modo che i bambini non possano rimanere intrappolati all'interno.

Si prega di notare che il sistema di refrigerazione contiene gas e refrigeranti che richiedono uno smaltimento speciale dei rifiuti. Assicurarsi che il circuito frigorifero non sia danneggiato prima dello smaltimento. Puoi contribuire alla consapevolezza ambientale insistendo su un metodo di smaltimento appropriato e non inquinante. Le informazioni relative al refrigerante e ai materiali isolanti utilizzati sono riportate sull'etichetta di identificazione.

Le informazioni sulle date di raccolta o sui punti di raccolta possono essere ottenute dalle

autorità di smaltimento dei rifiuti o dal consiglio locale.

Il simbolo  sul prodotto o sulla sua confezione indica che questo prodotto non può essere trattato come rifiuto domestico. Deve invece essere consegnato all'apposito punto di raccolta per il riciclaggio di apparecchiature elettriche ed elettroniche. Assicurandoti che questo prodotto venga smaltito correttamente, contribuirai a prevenire potenziali conseguenze negative per l'ambiente e la salute umana, che potrebbero altrimenti essere causate da una gestione inappropriata dei rifiuti di questo prodotto.

Per informazioni più dettagliate sul riciclaggio di questo prodotto, contattare l'ufficio comunale locale, il servizio di smaltimento dei rifiuti domestici o il negozio in cui è stato acquistato il prodotto.

12. Garanzia

L'apparecchio e i componenti da noi prodotti sono garantiti per 1 anno dalla data di spedizione e qualsiasi parte o parti di esso, che risultassero difettose per la soddisfazione dell'azienda, verranno sostituite gratuitamente.

Tali difetti non devono tuttavia essere presi in considerazione se dovuti a un uso improprio del prodotto derivante dalla mancata osservanza delle istruzioni riportate in questo manuale.

Le spese per la manodopera, il viaggio e il trasporto non sono coperte dalla garanzia.

Conformità

Le parti sono state sottoposte a severi test di prodotto per essere conformi agli standard normativi e alle specifiche stabilite dalle autorità internazionali, indipendenti e federali.

I prodotti sono stati approvati per portare il seguente simbolo:



TUTTE LE RESPONSABILITÀ PER IL MANCATO RISPETTO DEGLI STATUTI LECAL VIGENTI SONO A CARICO DEL PROPRIETARIO.

TUTTI I TIPI E MODELLI SONO SOGGETTI A MIGLIORAMENTO CONTINUO E IL PRODUTTORE SI RISERVA QUINDI IL DIRITTO DI APPORTARE MODIFICHE ALLA FORMA, ALL'ATTREZZATURA E ALLA TECNOLOGIA.

HORIZONTALE VITRINE

Inhaltsverzeichnis

- 1.** Sicherheitstipps
- 2.** Produktbeschreibung
- 3.** Einleitung
- 4.** Packungsinhalt
- 5.** Installation
 - 5.1.** Glasscheiben montieren
- 6.** Operation
 - 6.1.** Lagerung von Lebensmitteln
 - 6.2.** Einschalten
 - 6.3.** Temperatureinstellung und -regelung
 - 6.4.** So sehen Sie den Sollwert
 - 6.5.** So ändern Sie den Sollwert
- 7.** Manuelles Abtauen
- 8.** Reinigung, Pflege & Wartung
 - 8.1.** Routinemäßige Wartung
 - 8.2.** Spezielle Wartung
- 9.** Fehlerbehebung
- 10.** Beseitigung
- 11.** Garantie
- 12.** Beachtung

1. Sicherheitstipps

Stellen Sie sich auf eine ebene, stabile Oberfläche.

Ein Servicemitarbeiter/qualifizierter Techniker sollte bei Bedarf die Installation und eventuelle Reparaturen durchführen. Entfernen Sie keine Komponenten oder Serviceblenden an diesem Produkt.

Konsultieren Sie lokale und nationale Normen, um Folgendes zu erfüllen:

- Rechtsvorschriften über Gesundheit und Sicherheit am Arbeitsplatz
- Brandschutzmaßnahmen
- IEE-Verdrahtungsvorschriften
- Bauordnung
- Das Gerät ist für den gewerblichen Gebrauch bestimmt.
- Versuchen Sie NICHT, den Artikel selbst zu warten.
- Verwenden Sie KEINE beschädigten Geräte. Wenden Sie sich im Zweifelsfall an einen Servicemitarbeiter.
- Verwenden Sie KEINE Elektrogeräte im Gerät (z. B. Heizungen, Eismaschinen usw.), es sei denn, sie entsprechen dem vom Hersteller empfohlenen Typ.
- Halten Sie Lüftungsöffnungen im Gerätegehäuse oder in der eingebauten Struktur frei von Hindernissen.
- Verwenden Sie KEINE mechanischen Geräte oder andere Mittel, um den Abtauvorgang zu beschleunigen, außer den vom Hersteller empfohlenen.
- Beschädigen Sie den Kältemittelkreislauf NICHT.
- Stellen Sie sich NICHT auf das Gerät oder die Glasscheibe.
- Lassen Sie NICHT zu, dass Öl oder Fett mit den Kunststoffkomponenten in Kontakt kommen. Bei Kontakt sofort reinigen.
- Legen Sie KEINE Verbrennungen, explosiven oder flüchtigen Gegenstände, ätzende Säuren oder Laugen oder Flüssigkeiten in das Gerät.
- Verwenden Sie dieses Gerät NICHT zur Aufbewahrung von medizinischem Material.
- Verwenden Sie KEINE Strahl-/Hochdruckreiniger, um das Gerät zu reinigen.
- Lassen Sie Kinder NICHT mit der Verpackung spielen und zerstören Sie Plastiktüten sicher.
- Tragen, lagern und handhaben Sie das Gerät immer in vertikaler Position und bewegen Sie es, indem Sie den Boden des Geräts festhalten.
- Schalten Sie das Gerät vor der Reinigung immer aus und trennen Sie die Stromversorgung.
- Halten Sie alle Verpackungen von Kindern fern. Entsorgen Sie die Verpackung gemäß den Vorschriften der örtlichen Behörden.
- Wenn das Netzkabel beschädigt ist, muss es vom Hersteller, seinem Kundendienst oder ähnlich qualifizierten Personen ausgetauscht werden, um Gefahren zu vermeiden.
- Dieses Gerät ist nicht für die Verwendung durch Personen (einschließlich Kinder) mit eingeschränkten körperlichen, sensorischen oder geistigen Fähigkeiten oder Mangel an Erfahrung und Wissen bestimmt, es sei denn, sie werden von einer für ihre Sicherheit verantwortlichen Person beaufsichtigt oder in die Verwendung des Geräts eingewiesen.
- Kinder sollten beaufsichtigt werden, um sicherzustellen, dass sie nicht mit dem Gerät spielen.
- Um Erstickungs- und Einklemmgefahr für Kinder zu vermeiden, entfernen Sie die Türen und Dichtungen vom Kühlschrank, bevor Sie ihn entsorgen oder nicht mehr verwenden
- Nur für den Innenbereich. Nicht geeignet für die Installation in einem Bereich, in dem ein Wasserstrahl verwendet werden könnte. Darf nicht mit einem Wasserstrahl gereinigt werden.
- Um einen sicheren Betrieb zu gewährleisten, stellen Sie sicher, dass das Gerät wie in der Bedienungsanleitung beschrieben eingerichtet und angeschlossen ist.

- Reparaturen und Arbeiten am Gerät sollten nur vom Kundendienst durchgeführt werden.
- Lagern Sie keine explosiven Stoffe wie Aerosoldosen mit brennbarem Treibmittel in diesem Gerät.

Um einen sicheren Betrieb zu gewährleisten, stellen Sie sicher, dass das Gerät als in der Bedienungsanleitung beschrieben.

- Reparaturen und Arbeiten am Gerät sollten nur vom Kundendienst durchgeführt werden.
- Der Schlüssel zum Schaltschrank sollte außerhalb der Reichweite von Kindern und Benutzern aufbewahrt werden.
- Um einen sicheren Betrieb zu gewährleisten, stellen Sie sicher, dass das Gerät wie in dieser Bedienungsanleitung beschrieben eingerichtet und angeschlossen ist.
- Stellen Sie das Gerät nicht an einem feuchten Ort auf, an dem es mit Wasser bespritzt werden könnte. Eine falsche Isolierung der elektrischen Teile kann zu Bränden oder Stromschlägen führen.
- Schließen Sie nicht mehrere Geräte an dieselben Steckdosen an. Dies könnte durch Überhitzung zu einem Brand führen.
- Halten Sie den Netzstecker von der Rückseite des Schrankes fern. Ein beschädigter Netzstecker kann durch Überhitzung zu einem Brand führen.
- Sprühen Sie kein Wasser direkt auf das Innere oder Äußere des Geräts. Es besteht Brand- oder Stromschlaggefahr.
- Stellen Sie keine mit Wasser gefüllten Behälter auf das Gerät. Wenn das Wasser auf elektrische Teile gelangt, kann dies zu Bränden oder Stromschlägen führen.
- Versuchen Sie nicht, das Gerät zu reparieren, zu zerlegen oder zu verändern. Es kann Brände oder abnormale Vorgänge verursachen, die zu Verletzungen führen können.
- Trennen Sie den Kühlschrank vom Stromnetz, bevor Sie Reparaturen durchführen, eine Glühbirne austauschen oder reinigen.
- An eine geerdete 3-polige Steckdose anschließen. Entfernen Sie nicht den geschliffenen Zinken.

für Kohlenwasserstoff-Kältemaschinen

WARNUNG!

- **Die Kältemittelschläuche, der Kondensator und die Verdampferschlangen sind anfällig für Beschädigungen bei der Handhabung, dem Bewegen, der Installation und der Reinigung des Geräts, was zu Bränden oder sogar Explosionen führen kann.**
- **Kältemittel, das aus den Rohren spritzt, kann sich entzünden oder Augenverletzungen verursachen. Wenn ein Leck festgestellt wird, vermeiden Sie offene Flammen oder potenzielle Zündquellen und lüften Sie den Raum, in dem sich das Gerät befindet.**
- **Um die Bildung eines brennbaren Gas-Luft-Gemisches durch einen undichten Kühlkreislauf zu vermeiden, hängt die Größe des Raums, in dem das Gerät aufgestellt wird, von der Menge des verwendeten Kältemittels ab.**
 - Der Raum muss 35,31 ft³ (1 m³) pro 0,28 oz (8 g) Kältemittel R600a im Gerät groß sein.
 - Die Kältemittelmenge in Ihrem Gerät ist auf dem Etikett im Inneren des Schrankes angegeben.

Dieses Gerät enthält eine geringe Menge des Kältemittels Propan (R290) oder Iso-Butan (R-600a), ein Erdgas mit hoher Umweltverträglichkeit, das aber auch brennbar ist.

- Achten Sie beim Transport und bei der Installation des Geräts darauf, dass kein Teil des Kühlkreislaufs beschädigt wird.

- Starten Sie niemals ein Gerät, das Anzeichen von Schäden aufweist. Wenden Sie sich im Zweifelsfall an einen qualifizierten Servicefachmann.
- Stellen Sie das Gerät bei gefährlichen Aktivitäten wie Feuer oder Explosion von jeder Zündquelle weg in einen gut belüfteten Bereich.
- Weitere Wartungs- und Reparaturarbeiten müssen von einem qualifizierten Techniker durchgeführt werden, der mit den Sicherheitsstandards vertraut ist und auch über ein gründliches Verständnis und Wissen über die brennbaren Kältemittel verfügt.
- Alle Personen, die mit diesen Geräten umgehen, müssen mit angemessenem persönlichen Schutz und Ausrüstung ausgestattet sein und die geltenden Sicherheitsmaßnahmen und Vorsichtsmaßnahmen befolgen, um Brand- oder Explosionsgefahr zu vermeiden.

2. Produktbeschreibung

Modell	DAS330-800	DAS330-1000	DAS330-1200	DAS330-1400	DAS330-1500	DAS330-1600	DAS330-1800	DAS330-2000	DAS330-2520
Nennleistungsaufnahme	100W	100W	100W	100W	100W	100W	115W	115W	115W
Nennstrom	0,57A	0,57A	0,57A	0,57A	0,57A	0,57A	0,67 A	0,67 A	0,67 A
Kältemittel	R600a	R600a	R600a	R600a	R600a	R600a	R600a	R600a	R600a
Kältemittelmenge	30g	30g	30g	30g	30g	30g	35g	35g	35g
Klimatische Klassifizierung	4 (10°C - 32°C)	4 (10°C - 32°C)	4 (10°C - 32°C)	4 (10°C - 32°C)	4 (10°C - 32°C)	4 (10°C - 32°C)	4 (10°C - 32°C)	4 (10°C - 32°C)	4 (10°C - 32°C)
Nennfrequenz	50 Hz	50 Hz	50 Hz	50 Hz	50 Hz	50 Hz	50 Hz	50 Hz	50 Hz
Nennspannung	220-240 V	220-240 V	220-240 V	220-240 V	220-240 V	220-240 V	220-240 V	220-240 V	220-240 V
Volumen	18L	27L	35L	43L	47L	51L	59L	68L	89L
Temperatur	2 ~ 10 °C	2 ~ 10 °C	2 ~ 10 °C	2 ~ 10 °C	2 ~ 10 °C	2 ~ 10 °C	2 ~ 10 °C	2 ~ 10 °C	2 ~ 10 °C
Schaummittel	CP/IP	CP/IP	CP/IP	CP/IP	CP/IP	CP/IP	CP/IP	CP/IP	CP/IP
Nettogewicht (kg)	28	31	35	39	41	43	46	50	55
Abmessung (B×T×H) (mm)	800×335×435	1000×335×435	1200×335×435	1400×335×435	1500×335×435	1600×335×435	1800×335×435	2000×335×435	Artikel-Nr.: 2520×335×435
Lärm	46 dB	46 dB	46 dB	46 dB	46 dB	46 dB	48dB	48dB	48dB

	DAS380-800	DAS380-1000	DAS380-1200	DAS380-1400	DAS380-1500	DAS380-1600	DAS380-1800	DAS380-2000	DAS380-2520
Nennleistung	100W	100W	100W	100W	100W	100W	115W	115W	115W
Nennstrom	0,57A	0,57A	0,57A	0,57A	0,57A	0,57A	0,67 A	0,67 A	0,67 A
Kältemittel	R600a	R600a	R600a	R600a	R600a	R600a	R600a	R600a	R600a
Kältemittelmenge	30g	30g	30g	30g	30g	30g	35g	35g	35g
Klimatische Klassifizierung	4 (10°C - 32°C)	4 (10°C - 32°C)	4 (10°C - 32°C)	4 (10°C - 32°C)	4 (10°C - 32°C)	4 (10°C - 32°C)	4 (10°C - 32°C)	4 (10°C - 32°C)	4 (10°C - 32°C)
Nennspannung	220-240 V	220-240 V	220-240 V	220-240 V	220-240 V	220-240 V	220-240 V	220-240 V	220-240 V
Nennfrequenz	50 Hz	50 Hz	50 Hz	50 Hz	50 Hz	50 Hz	50 Hz	50 Hz	50 Hz
Nennspannung	220-240 V	220-240 V	220-240 V	220-240 V	220-240 V	220-240 V	220-240 V	220-240 V	220-240 V
Volumen	23L	33L	43L	53L	58L	63L	73L	83L	109L
Temperatur	2 ~ 10 °C	2 ~ 10 °C	2 ~ 10 °C	2 ~ 10 °C	2 ~ 10 °C	2 ~ 10 °C	2 ~ 10 °C	2 ~ 10 °C	2 ~ 10 °C
Schaummittel	CP/IP	CP/IP	CP/IP	CP/IP	CP/IP	CP/IP	CP/IP	CP/IP	CP/IP
Nettogewicht	28 kg	31kg	35kg	39kg	41kg	43kg	46kg	50kg	55kg
Abmessung (B×T×H) (mm)	800×335×435	1000×335×435	1200×335×435	1400×335×435	1500×335×435	1600×335×435	1800×335×435	2000×335×435	Artikel-Nr.: 2520×335×435
Lärm	46 dB	46 dB	46 dB	46 dB	46 dB	46 dB	48dB	48dB	48dB

3. Einleitung

Lesen Sie zu Ihrer Sicherheit das Handbuch sorgfältig durch, bevor Sie dieses Produkt zusammenbauen oder verwenden. Bewahren Sie dieses Handbuch zum späteren Nachschlagen auf.

Bitte nehmen Sie sich einen Moment Zeit, um dieses Handbuch sorgfältig durchzulesen. Die korrekte Wartung und der Betrieb dieser Maschine sorgen für die bestmögliche Leistung Ihres Produkts.

4. Packungsinhalt

Ein Karton:

- Horizontale Vitrine x1
- Bedienungsanleitung x1
- GN-Behälter-Adapterstange

Eine Holzkiste:

- Halterungen x 7
- Befestigungsklemme x 7
- Rändelschrauben x 14
- Obere Glasscheibe x 1
- Rückglasscheibe x1
- Seitliche Glasscheiben x 2
- Verstellbare Füße x4

Wir sind stolz auf Qualität und Service und stellen sicher, dass der Inhalt zum Zeitpunkt der Verpackung voll funktionsfähig und unbeschädigt geliefert wird. Sollten Sie Transportschäden feststellen, wenden Sie sich bitte umgehend an Ihren Händler.

5. Installation

1. Nehmen Sie das Gerät aus der Verpackung. Stellen Sie sicher, dass alle schützenden Kunststofffolien und -beschichtungen gründlich von allen Oberflächen entfernt werden. Um Verletzungen oder Schäden am Gerät zu vermeiden, sollte das Gerät von zwei Personen ausgepackt und aufgestellt werden.
2. Halten Sie einen Abstand von 20 cm (7 Zoll) zwischen dem Gerät und Wänden oder anderen Gegenständen zur Belüftung ein. Vergrößern Sie diesen Abstand, wenn das Hindernis eine Wärmequelle ist.
3. Nivellieren Sie das Gerät durch Einstellen der Schraubfüße. Es sollte auf dem ebenen festen Boden oder Sockel platziert werden, um Vibrationen und Geräusche zu reduzieren.
4. Die Temperatur an dem Ort, an dem sich die Vitrine befindet, muss zwischen 10 und 32 °C (Klimaklasse 4). Vermeiden Sie es, es in direktem Sonnenlicht oder in der Nähe von Wärmequellen wie einem Ofen oder einem Heizkörper.
5. Bitte stellen Sie sicher, dass das Gerät ordnungsgemäß belüftet ist.
6. Stromversorgung und Spannung im verwendeten Betriebspunkt entsprechen den Angaben auf dem Typenschild. Der Stecker muss nach der Installation zugänglich sein
7. Stecken Sie den Stecker richtig ein und ab. Beim Einstecken des Steckers muss dieser beim Herausziehen des Steckers fest eingesteckt werden, der Stecker sollte von Hand gehalten werden. Ziehen Sie niemals direkt am Netzkabel.
8. Wenn die Vitrine für längere Zeit heruntergefahren werden soll, schalten Sie sie aus und ziehen Sie den Stecker aus der Steckdose. Reinigen Sie das Gerät und lassen Sie den Deckel offen, um Gerüche zu vermeiden.
9. **Wichtig! Zu Ihrer persönlichen Sicherheit muss dieses Gerät ordnungsgemäß geerdet sein.** Dieses Gerät ist mit einem Kabel mit einem Erdungskabel mit Erdungsstecker ausgestattet. Der Stecker muss in eine ordnungsgemäß geerdete und installierte Steckdose eingesteckt werden. Wenden Sie sich an einen qualifizierten Elektriker oder ein Servicecenter, wenn Sie die Erdungsanweisungen nicht vollständig verstehen. Wenn Zweifel bestehen, ob das Gerät ordnungsgemäß geerdet ist, lassen Sie den Stromkreis von einem qualifizierten Elektriker überprüfen, um sicherzustellen, dass die Steckdose ordnungsgemäß geerdet ist.
10. Wenn das Kabel nicht die nächste Steckdose erreicht, ordnen Sie entweder Ihr Ladenlayout neu an oder bitten Sie einen qualifizierten Elektriker, eine neue Steckdose zu reparieren.
11. Urheberrecht Wenn die Stromversorgung unterbrochen wird, warten Sie mindestens 3 Minuten, bevor Sie das Gerät neu starten, um eine Beschädigung des Kompressors zu vermeiden.

6. Glasscheiben montieren



ACHTUNG: BRUCHGEFAHR MIT DER GLASSCHEIBE.

Hinweis: Stellen Sie sicher, dass das Loch im Kragen für die Madenschraube nach innen zeigt.

Hinweis: Stellen Sie sicher, dass das Schraubenloch, das am weitesten von der Kante der Platte entfernt ist, zur Rückseite des Geräts führt.

Hinweis: Stellen Sie sicher, dass das weiche Ende der Madenschraube das Ende ist, das mit dem Glas in Kontakt kommt. Anmerkung: Stellen Sie sicher, dass sich das kurze Ende der Schraubenbaugruppe an der Außenseite der Paneele befindet.

Hinweis: Die Glasscheibe darf nicht als Ablage verwendet werden.

1. Urheberrecht Packen Sie den Holz-/Karton vorsichtig aus; Es wird empfohlen, diese Arbeit mit zwei Personen durchzuführen.
2. Urheberrecht Schrauben Sie die Manschetten an den Rand des Geräts.
3. Stecken Sie die beiden Seitenteile mit den Löchern im Glas oben in die Manschetten.
4. Schrauben Sie eine Madenschraube in jeden Kragen, um die Paneele zu sichern.
5. Stecken Sie die Rückwand mit den Löchern im Glas oben in die Manschetten.
6. Schrauben Sie eine Madenschraube in jeden Kragen, um die Platte zu sichern.
7. Stecken Sie die Kunststoffbuchsen in jedes der Löcher.
8. Schrauben Sie die Halterungen mit den Schraubenbaugruppen an die Innenseite jeder Platte.
9. Setzen Sie die obere Platte auf die Halterungen und stellen Sie sicher, dass alle Löcher ausgerichtet sind.
10. Setzen Sie die Buchse ein und befestigen Sie die obere Platte mit den Schraubenbaugruppen an den Halterungen.

6.1. MONTAGEANLEITUNG FÜR GLASSCHEIBEN

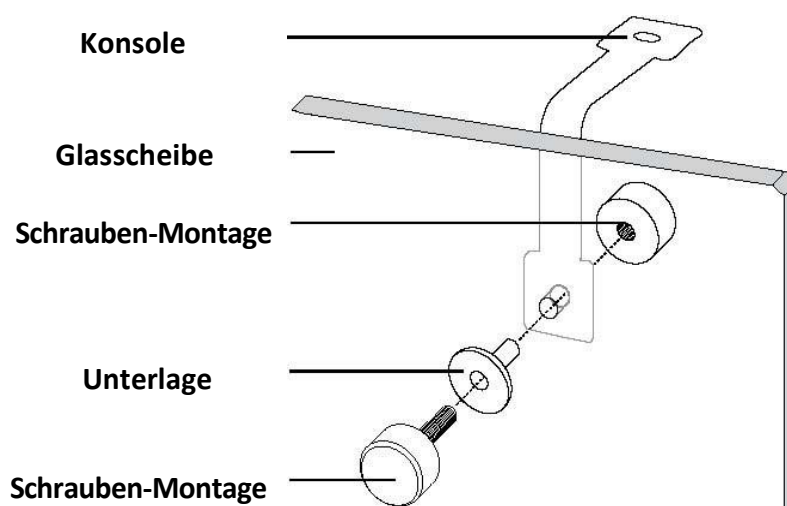

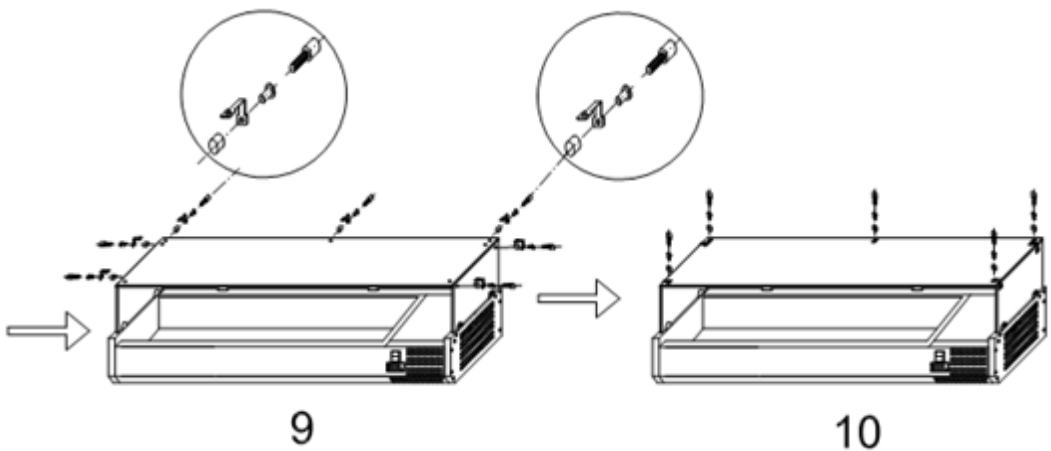
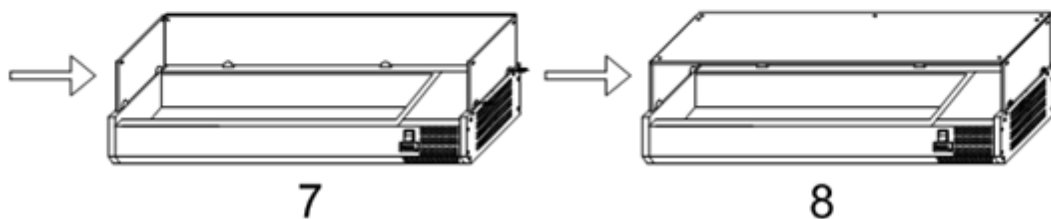
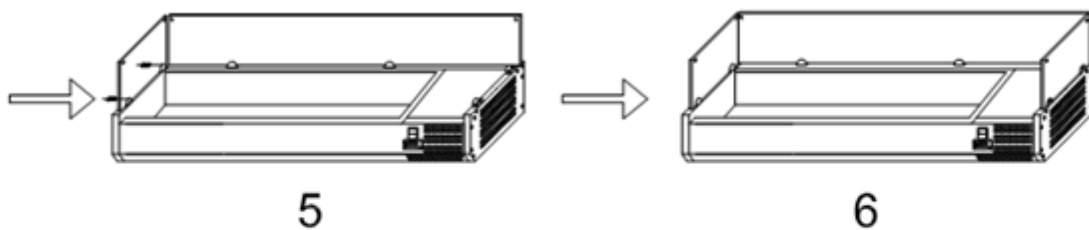
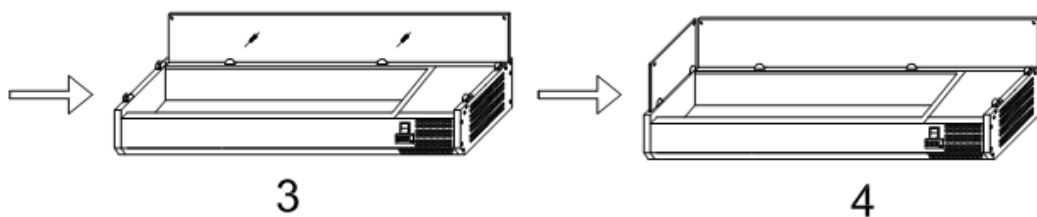
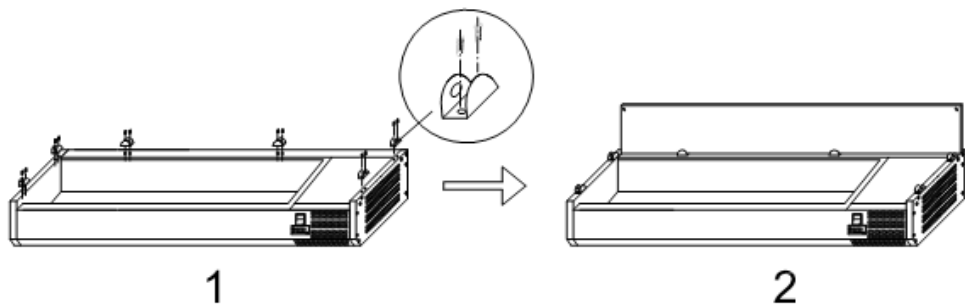

7. Operation

7.1. Lagerung von Lebensmitteln

Um die besten Ergebnisse mit Ihrem Gerät zu erzielen, befolgen Sie diese Anweisungen: Lagern Sie Lebensmittel nur dann im Gerät, wenn es die richtige Betriebstemperatur erreicht hat. Stellen Sie sicher, dass die GN-Behälterschächte jederzeit voll sind, auch wenn die GN-Behälter nicht verwendet oder leer sind. Leere Schächte verringern die Effizienz des Geräts erheblich.

7.2. Einschalten

1. Stellen Sie sicher, dass der Netzschalter auf [O] steht, und schalten Sie ihn an der Steckdose ein.
2. Schalten Sie den Strom [I] ein. Die aktuelle Temperatur im Gerät wird angezeigt.
3. Das ✱ auf dem Bedienfeld blinkt 3 Minuten lang, um eine kurze Zyklusverzögerung zwischen dem Motor zu verhindern

Kompressorstopp und den anschließenden Neustart.

7.3. Temperatureinstellung und -regelung

Die Frontplatte des Thermostats

- (1) Auftaublicht
- (2) Betriebsleuchte des Kompressors
- (3) Digitaler Thermostat
- (4) Programmierschlüssel (nur Service-Agent)
- (5) Temperaturänderungstasten

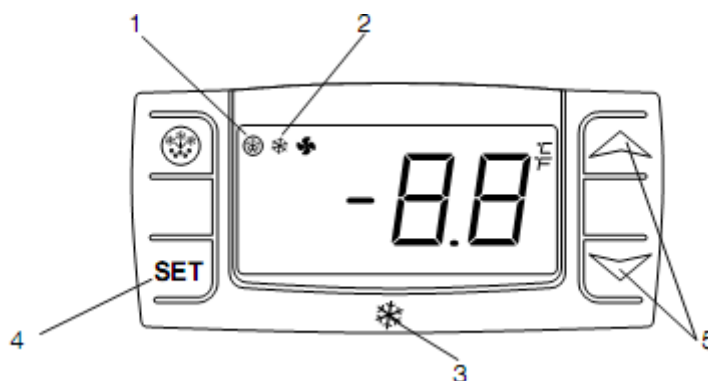

7.4. So sehen Sie den Sollwert

1. Drücken Sie die SET-Taste und lassen Sie sie sofort los, der Sollwert wird angezeigt.
2. Drücken Sie die SET-Taste und lassen Sie sie sofort los oder warten Sie etwa 5 Sekunden, um zur normalen Visualisierung zurückzukehren.

7.5. So ändern Sie den Sollwert

1. Drücken Sie die SET-Taste länger als 2 Sekunden, um den Sollwert zu ändern.
2. Der Wert des Sollwerts wird angezeigt und "°C" beginnt zu blinken;
3. Um den eingestellten Wert zu ändern, drücken Sie innerhalb von 10 Sekunden die Pfeile nach oben oder unten.
4. Um den neuen Sollwert zu speichern, drücken Sie die SET-Taste erneut oder warten Sie 10 Sekunden.

8. Manuelles Abtauen

Das Gerät führt automatisch alle 12 Stunden einen Abtauzyklus durch.

Hinweis: Der Zyklus beginnt mit dem ersten Einschalten der Appliance.

So tauen Sie das Gerät manuell ab:

1. Halten Sie die DEFROST-Taste 5 Sekunden lang gedrückt
2. Der Abtauzyklus beginnt sofort und die Abtau-LED leuchtet auf. Das Auftauen hält an 20 Minuten.

Hinweis: Durch das Starten einer manuellen Abtauung wird auch der automatische Abtau-Timer zurückgesetzt. Die nächste automatische Abtauung beginnt 12 Stunden nach Beendigung der manuellen Abtauung.

9. Reinigung, Pflege & Wartung

9.1. Routinemäßige Wartung

Schalten Sie die Stromversorgung aus und trennen Sie sie vor der Reinigung.

- Reinigen Sie das Gehäuse und das Innere des Geräts so oft wie möglich.
- Waschen Sie das Gerät mit einem feuchten Tuch. Lassen Sie den Schalter, das Bedienfeld, das Kabel oder den Stecker niemals nass werden.
- Verwenden Sie keine scheuernden Reinigungsmittel. Diese können schädliche Rückstände hinterlassen. Verwenden Sie nur mildes Seifenwasser.
- Achten Sie darauf, dass kein Reinigungswasser in die elektrischen Komponenten eindringt.
- Darf nicht mit einem Wasserstrahl gereinigt werden.
- Nach der Reinigung immer mit einem weichen Tuch trocken wischen. .
- Seien Sie vorsichtig beim Reinigen der Geräterückseite.
- Ein Vertreter oder qualifizierter Techniker muss bei Bedarf Reparaturen durchführen.
- Wenn das Gerät längere Zeit inaktiv bleiben soll, ziehen Sie den Netzstecker, nachdem Sie den Schalter in die OFF-Position gedreht haben, leeren Sie das Kühlfach und reinigen Sie es gründlich.

9.2. Spezielle Wartung

Die im folgenden Absatz gegebenen Anweisungen gelten für die FACHKUNDIGE PERSON.

Periodische Operationen

- Reinigen Sie den Kondensator regelmäßig mit geeigneten Werkzeugen (Staubsauger oder weiche Bürsten)
- Prüfen Sie, ob die elektrischen Anschlüsse nicht locker sind.
- Überprüfen Sie, ob der Thermostat und der Sensor ordnungsgemäß funktionieren.
- Empfehlen Sie, dass ein Vertreter oder qualifizierter Techniker den Kondensator reinigt.

10. Fehlerbehebung

Wenn Ihr Gerät einen Fehler aufweist, überprüfen Sie bitte die folgende Tabelle.

Fehler	Wahrscheinliche Ursache	Aktion
Das Gerät funktioniert nicht	Das Gerät ist nicht eingeschaltet	Überprüfen Sie, ob das Gerät richtig angeschlossen und
	Stecker und Kabel sind beschädigt	Rufen Sie Ihren Agenten oder qualifizierten Techniker an
	Sicherung im Stecker ist durchgebrannt	Ersetzen Sie die Sicherung (GB)
	Stromversorgung	Stromversorgung prüfen
Das Gerät schaltet sich ein, aber die Temperatur ist zu hoch/zu niedrig	Interner Verdrahtungsfehler	Rufen Sie Ihren Agenten oder qualifizierten Techniker an
	Zu viel Eis auf dem Verdampfer	Tauen Sie das Gerät ab
	Kondensator mit Staub verstopft	Rufen Sie Ihren Agenten oder qualifizierten Techniker an
	Das Gerät befindet sich in der Nähe einer Wärmequelle oder der Luftstrom zum Kondensator wird unterbrochen	Stellen Sie den Kühlschrank an einen geeigneteren Ort
	Umgebungstemperatur ist zu hoch	Erhöhen Sie die Belüftung oder stellen Sie das Gerät in eine
Ungeeignete Lebensmittel werden im Gerät gelagert	Entfernen Sie übermäßig heiße Lebensmittel oder Verstopfungen am Lüfter	

	Gerät ist überlastet	Reduzieren Sie die Menge der im Gerät gelagerten
Das Gerät ist ungewöhnlich laut	Lose Mutter/Schraube	Überprüfen und ziehen Sie alle Muttern und Schrauben an
	Das Gerät wurde nicht in einer ebenen oder stabilen Position installiert	Einbaulage prüfen und ggf. ändern

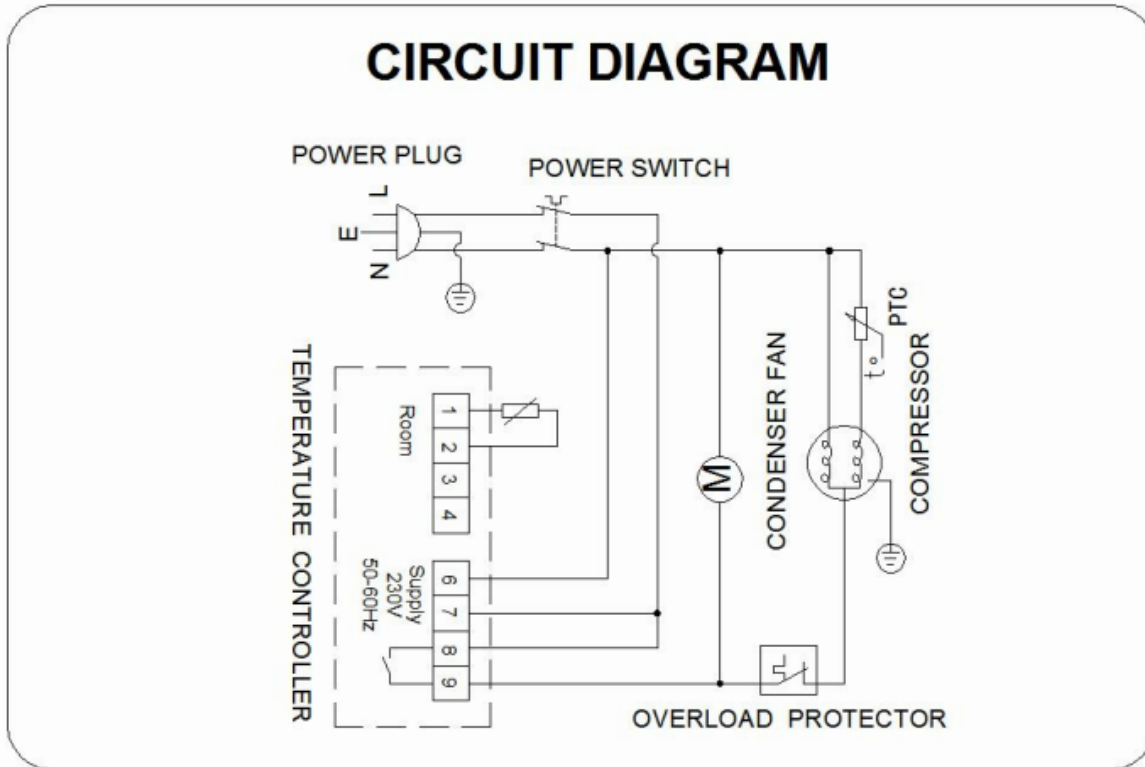

11. Beseitigung

Die Verpackung ist so konzipiert, dass sie das Gerät und einzelne Komponenten während des Transports schützt und aus recycelbaren Materialien besteht.

Bitte geben Sie das Verpackungsmaterial an der nächstgelegenen offiziellen Sammelstelle zurück, damit die verschiedenen Materialien so weit wie möglich recycelt oder wiederverwendet werden können und um ein Wegwerfen zu vermeiden. Altgeräte enthalten noch Wertstoffe und dürfen nicht mit dem Haus- oder Sperrmüll entsorgt werden.

Achten Sie darauf, alle Schlösser unbrauchbar zu machen. Wenn möglich, entfernen Sie alle Tür(en) und entsorgen Sie sie separat. Entfernen Sie die Feder oder den Verschlussverschluss vom Gerät oder machen Sie es unbrauchbar, damit Kinder nicht darin eingeklemmt werden können.

Bitte beachten Sie, dass das Kühlsystem Gase und Kältemittel enthält, die eine spezielle Abfallentsorgung erfordern. Stellen Sie sicher, dass der Kältemittelkreislauf vor der Entsorgung nicht beschädigt wird. Sie können zum Umweltbewusstsein beitragen, indem Sie auf eine angemessene, umweltfreundliche Entsorgungsmethode bestehen. Informationen zu den verwendeten Kältemitteln und Isoliermaterialien finden Sie auf dem Typenschild.

Informationen zu Abholterminen oder Sammelstellen erhalten Sie bei den Entsorgungsbehörden oder der Gemeindeverwaltung.

Das Symbol  auf dem Produkt oder seiner Verpackung weist darauf hin, dass dieses Produkt nicht als Hausmüll behandelt werden darf. Stattdessen ist es an der zuständigen Sammelstelle für das Recycling von Elektro- und Elektronikgeräten abzugeben. Indem Sie sicherstellen, dass dieses

Produkt ordnungsgemäß entsorgt wird, tragen Sie dazu bei, mögliche negative Folgen für die Umwelt und die menschliche Gesundheit zu vermeiden, die andernfalls durch unsachgemäße Abfallbehandlung dieses Produkts verursacht werden könnten.

Für detailliertere Informationen zum Recycling dieses Produkts wenden Sie sich bitte an Ihre örtliche Stadtverwaltung, Ihren Hausmüllentsorgungsdienst oder das Geschäft, in dem Sie das Produkt gekauft haben.

12. Garantie

Das Gerät und die von uns hergestellten Komponenten haben eine Garantie von 1 Jahr ab Versanddatum und alle Teile davon, die sich zur Zufriedenheit des Unternehmens als defekt erwiesen haben, werden kostenlos ersetzt.

Solche Mängel werden jedoch nicht berücksichtigt, wenn sie auf eine unsachgemäße Verwendung des Produkts zurückzuführen sind, die auf die Nichtbeachtung der Anweisungen in diesem Handbuch zurückzuführen ist.

Kosten für Arbeit, Reise und Transport sind nicht von der Garantie abgedeckt.

Beachtung

Die Teile wurden strengen Produkttests unterzogen, um die behördlichen Standards und Spezifikationen zu erfüllen, die von internationalen, unabhängigen und bundesstaatlichen Behörden festgelegt wurden.

Produkte wurden für das Tragen des folgenden Symbols zugelassen:



DIE GESAMTE VERANTWORTUNG FÜR DIE NICHTEINHALTUNG DER BESTEHENDEN
GESETZLICHEN STATUTEN LIEGT IN DER VERANTWORTUNG DES EIGENTÜMERS.

ALLE TYPEN UND MODELLE UNTERLIEGEN EINER KONTINUIERLICHEN VERBESSERUNG UND
DER HERSTELLER BEHÄLT SICH DAHER DAS RECHT VOR, ÄNDERUNGEN AN FORM,
AUSRÜSTUNG UND TECHNOLOGIE VORZUNEHMEN.

WITRYNA POZIOMA

Spis treści

1. Wskazówki dotyczące bezpieczeństwa
2. Produkt
3. Wprowadzenie
4. Pakowania
5. Instalacja
 - 5.1. Montaż szyb
6. Operacja
 - 6.1. Przechowywanie żywności
 - 6.2. Włączyć
 - 6.3. Ustawianie i kontrola temperatury
 - 6.4. Jak sprawdzić wartość zadaną?
 - 6.5. Aby zmienić wartość zadaną
7. Rozmrażanie ręczne
8. Czyszczenie, pielęgnacja i konserwacja
 - 8.1. Rutynowa konserwacja
 - 8.2. Specjalna konserwacja
9. Rozwiązywanie problemów
10. Utylizacja
11. Gwarancja
12. Uwaga

1. Wskazówki dotyczące bezpieczeństwa

Stań na płaskiej, stabilnej powierzchni.

Montaż i ewentualne naprawy powinien przeprowadzić pracownik serwisu/wykwalifikowany technik.

Nie usuwaj żadnych elementów ani paneli serwisowych z tego produktu.

Zapoznaj się z lokalnymi i krajowymi normami, aby zachować zgodność:

- Przepisy dotyczące bezpieczeństwa i higieny pracy
- Środki ochrony przeciwpożarowej
- Przepisy dotyczące okablowania IEE
- Przepisy budowlane
- Urządzenie przeznaczone jest do użytku komercyjnego.
- NIE próbuj konserwować samego przedmiotu.
- NIE WOLNO używać uszkodzonego sprzętu. W razie wątpliwości skontaktuj się z przedstawicielem serwisu.
- NIE WOLNO używać w urządzeniu urządzeń elektrycznych (np. grzejników, kostkarek do lodu itp.), chyba że są to urządzenia zalecane przez producenta.
- Utrzymuj otwory wentylacyjne w obudowie urządzenia lub zabudowanej konstrukcji wolne od przeszkód.
- NIE WOLNO używać urządzeń mechanicznych ani innych środków przyspieszających proces rozmrażania, z wyjątkiem zalecanych przez producenta.
- NIE WOLNO uszkadzać obwodu chłodniczego.
- NIE stawaj na urządzeniu ani szklanym panelu.
- NIE WOLNO dopuścić do kontaktu oleju lub smaru z plastikowymi elementami. Czyścić natychmiast po kontakcie.
- NIE WOLNO umieszczać w urządzeniu oparzeń, przedmiotów wybuchowych lub lotnych, kwasów, zasad lub cieczy.
- NIE używaj tego urządzenia do przechowywania materiałów medycznych.
- NIE WOLNO używać myjek strumieniowych/ciśnieniowych do czyszczenia urządzenia.
- NIE pozwalaj dzieciom bawić się opakowaniem i bezpiecznie niszczyć plastikowe torby.
- Zawsze przenoś, przechowuj i przenoś urządzenie w pozycji pionowej i przesuwaj je, trzymając za spód urządzenia.
- Zawsze wyłączaj urządzenie i odłączaj zasilanie przed czyszczeniem.
- Przechowuj wszystkie opakowania z dala od dzieci. Opakowanie należy utylizować zgodnie z przepisami władz lokalnych.
- Jeśli przewód zasilający jest uszkodzony, musi zostać wymieniony przez producenta, jego serwis posprzedażny lub podobnie wykwalifikowaną osobę, aby uniknąć zagrożeń.
- To urządzenie nie jest przeznaczone do użytku przez osoby (w tym dzieci) o ograniczonych zdolnościach fizycznych, sensorycznych lub umysłowych lub bez doświadczenia i wiedzy, chyba że są one nadzorowane lub poinstruowane w zakresie korzystania z urządzenia przez osobę odpowiedzialną za ich bezpieczeństwo.
- Należy pilnować, aby dzieci nie bawiły się urządzeniem.
- Aby uniknąć ryzyka zadławienia i uwięzienia dzieci, zdejmij drzwi i uszczelki z lodówki przed jej wyrzuceniem lub zaprzestaniem
- Tylko do użytku w pomieszczeniach. Nie nadaje się do instalacji w miejscu, w którym można użyć strumienia wody. Nie wolno czyścić strumieniem wody.
- Aby zapewnić bezpieczną pracę, upewnij się, że urządzenie jest skonfigurowane i podłączone zgodnie z opisem w instrukcji obsługi.

- Naprawy i prace przy urządzeniu powinny być wykonywane wyłącznie przez obsługę klienta.
- Nie przechowuj w tym urządzeniu substancji wybuchowych, takich jak puszki aerozolowe z łatwopalnym propelentem.
Aby zapewnić bezpieczną pracę, upewnij się, że urządzenie jest zainstalowane jako opisane w instrukcji obsługi.
- Naprawy i prace przy urządzeniu powinny być wykonywane wyłącznie przez obsługę klienta.
- Klucz do szafy sterowniczej należy przechowywać w miejscu niedostępnym dla dzieci i użytkowników.
- Aby zapewnić bezpieczną pracę, upewnij się, że urządzenie jest skonfigurowane i podłączone zgodnie z opisem w niniejszej instrukcji obsługi.
- Nie umieszczaj urządzenia w adamp miejsce, w którym mogłoby zostać zachlapane wodą. Nieprawidłowa izolacja części elektrycznych może doprowadzić do pożaru lub porażenia prądem.
- Nie podłączaj wielu urządzeń do tych samych gniazdek. Może to doprowadzić do pożaru z powodu przegrzania.
- Trzymaj wtyczkę z dala od tylnej części szafki. Uszkodzona wtyczka zasilania może doprowadzić do pożaru z powodu przegrzania.
- Nie rozpylaj wody bezpośrednio na wewnątrz lub na zewnątrz urządzenia. Istnieje ryzyko pożaru lub porażenia prądem.
- Nie stawiaj na urządzeniu pojemników wypełnionych wodą. Jeśli woda dostanie się na części elektryczne, może to doprowadzić do pożaru lub porażenia prądem.
- Nie próbuj naprawiać, demontować ani modyfikować urządzenia. Może powodować pożary lub nienormalne procesy, które mogą prowadzić do obrażeń.
- Odłącz lodówkę przed dokonaniem jakichkolwiek napraw, wymianą żarówki lub czyszczeniem.
- Podłącz do uziemionego gniazda 3-pinowego. Nie usuwaj zęba uziemiającego.

Dla węglowodorowych agregatów chłodniczych

OSTRZEŻENIE!

- **Węże czynnika chłodniczego, węzownice skraplacza i parownika są podatne na uszkodzenia podczas przenoszenia, instalacji i czyszczenia urządzenia, co może prowadzić do pożaru, a nawet wybuchu.**
- **Czynnik chłodniczy, który wydostaje się z rur, może się zapalić lub spowodować obrażenia oczu. W przypadku wykrycia wycieku należy unikać otwartego ognia lub potencjalnych źródeł zapłonu oraz przewietrzyć pomieszczenie, w którym znajduje się urządzenie.**
- **Aby uniknąć tworzenia się łatwopalnej mieszaniny gazowo-powietrznej z powodu nieszczelnego obwodu chłodzącego, wielkość pomieszczenia, w którym znajduje się urządzenie, zależy od ilości użytego czynnika chłodniczego.**
 - Pomieszczenie musi mierzyć 35.31 ft³ (1 m³) na 0.28 uncji (8 g) czynnika chłodniczego R600a w urządzeniu.
 - Ilość czynnika chłodniczego w urządzeniu jest podana na etykiecie wewnątrz szafki.

To urządzenie zawiera niewielką ilość czynnika chłodniczego propanu (R290) lub izobutanu (R-600a), gazu ziemnego o dużym wpływie na środowisko, ale który jest również łatwopalny.

- Podczas transportu i instalacji urządzenia należy upewnić się, że żadna część obwodu chłodzącego nie jest uszkodzona.
- Nigdy nie uruchamiaj urządzenia, które wykazuje oznaki uszkodzenia. W razie wątpliwości skontaktuj się z wykwalifikowanym specjalistą serwisu.
- Podczas niebezpiecznych czynności, takich jak pożar lub wybuch, umieść urządzenie z dala od źródeł zapłonu w dobrze wentylowanym miejscu.
- Dalsze prace konserwacyjne i naprawcze muszą być wykonywane przez wykwalifikowanego technika, który jest zaznajomiony z normami bezpieczeństwa, a także posiada dogłębną wiedzę na temat palnych czynników chłodniczych.
- Wszystkie osoby obsługujące te urządzenia muszą być wyposażone w odpowiednie środki ochrony osobistej i sprzęt oraz przestrzegać obowiązujących środków bezpieczeństwa i środków ostrożności, aby uniknąć ryzyka pożaru lub wybuchu.

2. Produkt

Model	DAS330-800	DAS330-1000	DAS330-1200	DAS330-1400	DAS330-1500	DAS330-1600	DAS330-1800	DAS330-2000	DAS330-2520
Nominalny pobór mocy	100W	100W	100W	100W	100W	100W	115 W	115 W	115 W
Prąd znamionowy	0,57A	0,57A	0,57A	0,57A	0,57A	0,57A	0,67 A	0,67 A	0,67 A
Czynnik chłodniczy	Czynnik chłodniczy R600a	Czynnik chłodniczy R600a	Czynnik chłodniczy R600a	Czynnik chłodniczy R600a	Czynnik chłodniczy R600a	Czynnik chłodniczy R600a	Czynnik chłodniczy R600a	Czynnik chłodniczy R600a	Czynnik chłodniczy R600a
Kältemittelmenge	30gr	30gr	30gr	30gr	30gr	30gr	35gr	35gr	35gr
Klasyfikacja klimatyczna	4 (10°C - 32°C)	4 (10°C - 32°C)	4 (10°C - 32°C)	4 (10°C - 32°C)	4 (10°C - 32°C)	4 (10°C - 32°C)	4 (10°C - 32°C)	4 (10°C - 32°C)	4 (10°C - 32°C)
Częstotliwość znamionowa	50 Hz	50 Hz	50 Hz	50 Hz	50 Hz	50 Hz	50 Hz	50 Hz	50 Hz
Napięcie znamionowe	220-240 V	220-240 V	220-240 V	220-240 V	220-240 V	220-240 V	220-240 V	220-240 V	220-240 V
Głośność	18L	27L	35L	43L	47L	51L	59L	68L	89L
Temperatura	2 ~ 10 °C	2 ~ 10 °C	2 ~ 10 °C	2 ~ 10 °C	2 ~ 10 °C	2 ~ 10 °C	2 ~ 10 °C	2 ~ 10 °C	2 ~ 10 °C
Koncentrat piany	CP/IP	CP/IP	CP/IP	CP/IP	CP/IP	CP/IP	CP/IP	CP/IP	CP/IP
Waga netto (kg)	28	31	35	39	41	43	46	50	55
Wymiary (szer.xgł.wxwys.) (mm)	800x335x435	1000x335x435	1200x335x435	1400x335x435	1500x335x435	1600x335x435	1800x335x435	2000x335x435	2520x335x435
Hałas	46 dB	46 dB	46 dB	46 dB	46 dB	46 dB	48dB	48dB	48dB

	DAS380-800	DAS380-1000	DAS380-1200	DAS380-1400	DAS380-1500	DAS380-1600	DAS380-1800	DAS380-2000	DAS380-2520
Nominalny pobór mocy	100W	100W	100W	100W	100W	100W	115W	115W	115W
Prąd znamionowy	0,57A	0,57A	0,57A	0,57A	0,57A	0,57A	0,67 A	0,67 A	0,67 A
Czynnik chłodniczego	Czynnik chłodniczy R600a	Czynnik chłodniczy R600a	Czynnik chłodniczy R600a	Czynnik chłodniczy R600a	Czynnik chłodniczy R600a	Czynnik chłodniczy R600a	Czynnik chłodniczy R600a	Czynnik chłodniczy R600a	Czynnik chłodniczy R600a
Waga czynnika chłodniczego	30gr	30gr	30gr	30gr	30gr	30gr	35gr	35gr	35gr
Klasyfikacja klimatyczna	4 (10°C - 32°C)	4 (10°C - 32°C)	4 (10°C - 32°C)	4 (10°C - 32°C)	4 (10°C - 32°C)	4 (10°C - 32°C)	4 (10°C - 32°C)	4 (10°C - 32°C)	4 (10°C - 32°C)
Napięcie znamionowe	220-240 V	220-240 V	220-240 V	220-240 V	220-240 V	220-240 V	220-240 V	220-240 V	220-240 V
Częstotliwość znamionowa	50 Hz	50 Hz	50 Hz	50 Hz	50 Hz	50 Hz	50 Hz	50 Hz	50 Hz
Napięcie znamionowe	220-240 V	220-240 V	220-240 V	220-240 V	220-240 V	220-240 V	220-240 V	220-240 V	220-240 V
Głośność	23L	33L	43L	53L	58L	63L	73L	83L	109L
Temperatura	2 ~ 10 °C	2 ~ 10 °C	2 ~ 10 °C	2 ~ 10 °C	2 ~ 10 °C	2 ~ 10 °C	2 ~ 10 °C	2 ~ 10 °C	2 ~ 10 °C
Koncentrat piany	CP/IP	CP/IP	CP/IP	CP/IP	CP/IP	CP/IP	CP/IP	CP/IP	CP/IP
Waga netto	28 kg	31kg	35kg	39kg	41kg	43kg	46kg	50kg	55kg
Wymiary (szer.xgł.xwys.) (mm)	800x335x435	1000x335x435	Nr kat. 1200x335x435	1400x335x435	1500x335x435	1600x335x435	1800x335x435	2000x335x435	2520x335x435
Hałas	46 dB	46 dB	46 dB	46 dB	46 dB	46 dB	48dB	48dB	48dB

3. Wprowadzenie

Dla własnego bezpieczeństwa prosimy o uważne przeczytanie instrukcji przed montażem lub użyciem tego produktu. Zachowaj tę instrukcję na przyszłość.

Poświęć chwilę na uważne przeczytanie tego przewodnika. Właściwa konserwacja i eksploatacja tej maszyny zapewni najlepszą możliwą wydajność Twojego produktu.

4. Opakowania

Jedno pudełko:

- Witryna pozioma x1
- Instrukcja obsługi x1
- Pręt adaptera pojemnika GN

Drewniane pudełko:

- Wsporniki x 7
- Zacisk montażowy x 7
- radełkowane x 14
- Górny szklany panel x 1
- Tylna szyba x1
- Boczne panele szklane x 2
- Regulowane nóżki x4

Jesteśmy dumni z jakości i obsługi, zapewniając, że zawartość jest dostarczana w pełni funkcjonalna i nieuszkodzona w momencie pakowania. Jeśli zauważysz jakiegokolwiek uszkodzenia podczas transportu, natychmiast skontaktuj się ze sprzedawcą.

5. Instalacja

1. Wyjmij urządzenie z opakowania. Upewnij się, że wszystkie ochronne folie i powłoki z tworzyw sztucznych zostały dokładnie usunięte ze wszystkich powierzchni. Aby uniknąć obrażeń lub uszkodzenia urządzenia, urządzenie powinno zostać rozpakowane i ustawione przez dwie osoby.
 2. Zachowaj odległość 7 cali (20 cm) między urządzeniem a ścianami lub innymi przedmiotami w celu wentylacji. Zwiększ tę odległość, jeśli przeszkodą jest źródło ciepła.
 3. Wypoziomuj urządzenie, regulując nóżki. Powinien być umieszczony na płaskiej litej podłodze lub cokole, aby zmniejszyć wibracje i hałas.
 4. Temperatura w miejscu, w którym znajduje się gabłota, musi wynosić od 10 do 32 °C (klasa klimatyczna 4). Unikaj umieszczania go w bezpośrednim świetle słonecznym lub w pobliżu źródeł ciepła, takich jak piekarnik lub kaloryfer.
 5. Upewnij się, że urządzenie jest odpowiednio wentylowane.
 6. Zasilanie i napięcie w zastosowanym punkcie pracy odpowiadają informacjom na tabliczce znamionowej. Złącze musi być dostępne po instalacji
 7. Podłącz i odłącz wtyczkę prawidłowo. Podczas podłączania wtyczki należy ją mocno podłączyć, gdy wtyczka jest wyciągnięta, wtyczkę należy trzymać ręcznie. Nigdy nie ciągnij bezpośrednio za przewód zasilający.
 8. Jeśli witryna ma być wyłączona na dłuższy czas, wyłącz ją i wyjmij z gniazdka. Wyczyść urządzenie i pozostaw otwartą pokrywę, aby uniknąć nieprzyjemnych zapachów.
 9. **Ważny! Dla Twojego bezpieczeństwa to urządzenie musi być odpowiednio uziemione.** To urządzenie jest wyposażone w z przewodem uziemiającym z wtyczką uziemiającą. Wtyczka musi być podłączona do prawidłowo uziemionego i zainstalowanego gniazdka. Skontaktuj się z wykwalifikowanym elektrykiem lub centrum serwisowym, jeśli nie w pełni rozumiesz instrukcje dotyczące uziemienia. Jeśli istnieją jakiegokolwiek wątpliwości, czy urządzenie jest prawidłowo uziemione, zleć sprawdzenie obwodu wykwalifikowanemu elektrykowi, aby upewnić się, że gniazdko jest prawidłowo uziemione.
 10. Jeśli przewód nie dociera do najbliższego gniazdka, zmień układ sklepu lub poproś wykwalifikowanego elektryka o naprawę nowego gniazdka.
- Rozdział 11.** Prawa autorskie W przypadku przerwy w zasilaniu odczekaj co najmniej 3 minuty przed ponownym uruchomieniem urządzenia, aby uniknąć uszkodzenia sprężarki.

6. Montaż szyb



UWAGA: RYZYKO PĘKNIĘCIA TAFLI SZKŁA.

Uwaga: Upewnij się, że otwór w kołnierzu wkrętu dociskowego jest skierowany do wewnątrz.

Uwaga: Upewnij się, że otwór na najbardziej oddalony od krawędzi panelu jest skierowany w stronę tylnej części urządzenia.

Uwaga: Upewnij się, że miękki koniec wkrętu dociskowego jest końcem, który styka się ze szkłem.

Uwaga: Upewnij się, że krótki koniec zespołu znajduje się na zewnątrz paneli.

Uwaga: Tafla szkła nie może być używana jako półka.

Rozdział 1. Copyright Ostrożnie rozpakuj drewniane/kartonowe pudełko; Zaleca się wykonywanie tej pracy w dwie osoby.

Rozdział 2. Prawa autorskie Przykręć mankiety do krawędzi urządzenia.

3. Włóż dwa panele boczne do mankietów z otworami w szkło u góry.

4. Wkręć wkręt dociskowy w każdy kołnierz, aby zabezpieczyć panele.

5. Włóż tylny panel do mankietów z otworami w szkło u góry.

6. Wkręć wkręt dociskowy w każdy kołnierz, aby zabezpieczyć płytę.

7. Włóż plastikowe tuleje do każdego z otworów.

8. Przykręć wsporniki za pomocą zespołów do wewnętrznej strony każdego panelu.

9. Umieść górną płytę na wspornikach i upewnij się, że wszystkie otwory są wyrównane.

10. Włóż gniazdo i przymocuj górną płytę do wsporników za pomocą zespołów.

6.1. INSTRUKCJA MONTAŻU TAFLI SZKŁA

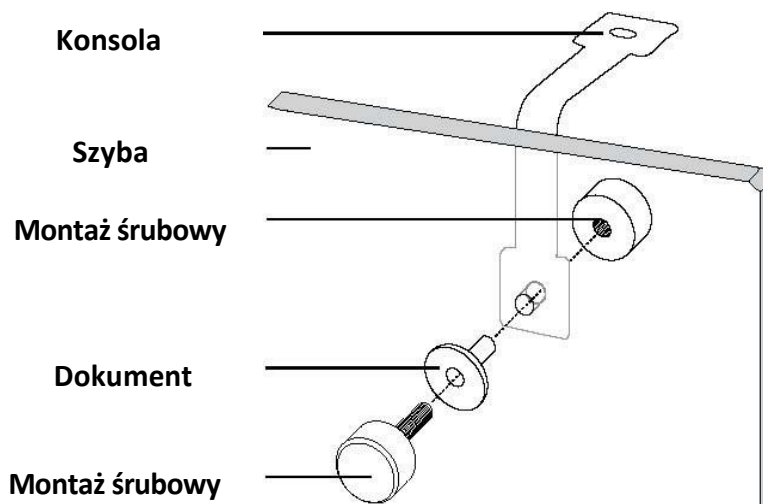

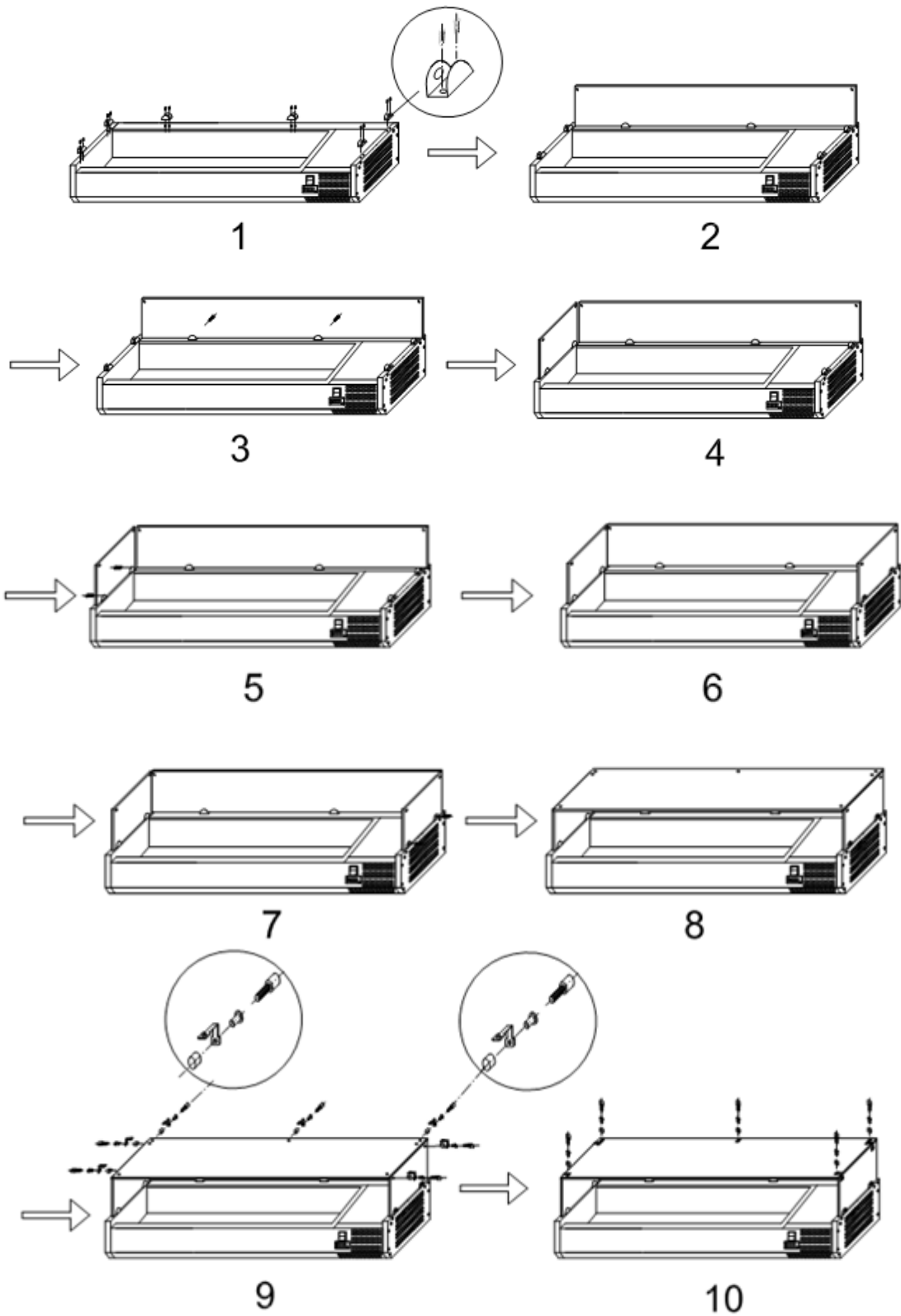

7. Operacja

7.1. Przechowywanie żywności

Aby uzyskać najlepsze wyniki z urządzenia, postępuj zgodnie z poniższymi instrukcjami: Przechowuj żywność w urządzeniu tylko wtedy, gdy osiągnie odpowiednią temperaturę roboczą. Upewnij się, że wnęki na pojemniki GN są zawsze pełne, nawet jeśli pojemniki GN są nieużywane lub puste. Puste wały znacznie obniżają wydajność urządzenia.

7.2. Włączyć

1. Upewnij się, że przycisk zasilania jest ustawiony na [O] i włącz go w gniazdku elektrycznym.
2. Włącz zasilanie [I]. Wyświetlana jest aktualna temperatura w urządzeniu.
3. ✱ na panelu sterowania będzie migać przez 3 minuty, aby zapobiec krótkiemu opóźnieniu cyklu między silnikiem zatrzymanie sprężarki i późniejsze ponowne uruchomienie.

7.3. Ustawianie i kontrola temperatury

Przedni panel termostatu

- (1) Kontrolka rozmrażania
- (2) Lampka kontrolna sprężarki
- (3) Termostat cyfrowy
- (4) Klucz programowania (tylko Service Agent)
- (5) Przyciski zmiany temperatury

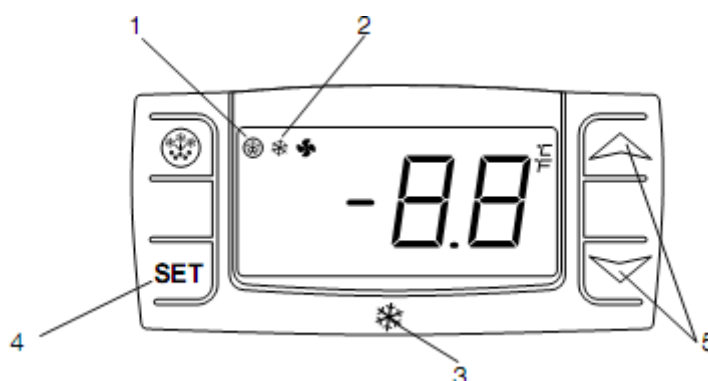

7.4. Jak sprawdzić wartość zadaną?

1. Naciśnij przycisk SET i natychmiast go zwolnij, zostanie wyświetlona wartość zadana.
2. Naciśnij przycisk SET i zwolnij go natychmiast lub odczekaj około 5 sekund, aby powrócić do normalnej wizualizacji.

7.5. Aby zmienić wartość zadaną

1. Naciśnij przycisk SET przez ponad 2 sekundy, aby zmienić nastawę.
2. Zostanie wyświetlona wartość zadana i zacznie migać "°C";
3. Aby zmienić ustawioną wartość, naciśnij strzałkę w górę lub w dół w ciągu 10 sekund.
4. Aby zapisać nową nastawę, naciśnij ponownie przycisk SET lub odczekaj 10 sekund.

8. Rozmrażanie ręczne

Urządzenie automatycznie wykonuje cykl odszraniania co 12 godzin.

Uwaga: Cykl rozpoczyna się po pierwszym włączeniu urządzenia.

Aby ręcznie rozmrozić urządzenie:

1. Naciśnij i przytrzymaj  przycisk DEFROST przez 5 sekund
2. Cykl odszraniania rozpocznie się natychmiast i zaświeci się dioda LED odszraniania. Odwilż trwa 20 minut.

Uwaga: Uruchomienie ręcznego odszraniania spowoduje również zresetowanie zegara automatycznego odszraniania. Następne automatyczne odszranianie rozpoczyna się 12 godzin po zakończeniu ręcznego odszraniania.

9. Czyszczenie, pielęgnacja i konserwacja

9.1. Rutynowa konserwacja

Wyłącz zasilanie i odłącz je przed czyszczeniem.

- Czyść obudowę i wewnątrz urządzenia tak często, jak to możliwe.
- Umyj urządzenie wilgotną szmatką. Nigdy nie pozwól, aby przetątnik, panel sterowania, lub wtyczka uległy zamoczeniu.
- Nie używaj ściernych środków czyszczących. Mogą one pozostawiać szkodliwe pozostałości. Używaj tylko łagodnej wody z mydłem.
- Upewnij się, że woda czyszcząca nie dostanie się do elementów elektrycznych.
- Nie wolno czyścić strumieniem wody.
- Po wyczyszczeniu zawsze wytrzyj do sucha miękką szmatką. .
- Zachowaj ostrożność podczas czyszczenia tylnej części urządzenia.
- W razie potrzeby przedstawiciel lub wykwalifikowany technik musi przeprowadzić naprawy.
- Jeśli chcesz, aby urządzenie pozostawało nieaktywne przez dłuższy czas, odłącz je po przekręceniu przetątnika do pozycji OFF, opróżnij komorę chłodziarki i dokładnie ją wyczyść.

9.2. Specjalna konserwacja

Instrukcje podane w poniższym paragrafie dotyczą OSOBY WYKWALIFIKOWANEJ.

Operacje okresowe

- Regularnie czyść skraplacz odpowiednimi narzędziami (odkurzacz lub miękkie szczotki)
- Sprawdź, czy połączenia elektryczne nie są luźne.
- Sprawdź, czy termostat i czujnik działają prawidłowo.
- Zalecam, aby przedstawiciel lub wykwalifikowany technik wyczyścił skraplacz.

10. Rozwiązywanie problemów

Jeśli na Twoim urządzeniu wystąpił błąd, sprawdź poniższą tabelę.

Błąd	Prawdopodobna przyczyna	Akcja
Urządzenie nie działa	Urządzenie nie jest włączone	Sprawdź, czy urządzenie jest prawidłowo podłączone i
	Wtyczki i są uszkodzone	Zadzwoń do swojego agenta lub wykwalifikowanego
	Przepalony bezpiecznik we wtyczce	Wymień bezpiecznik (GB)
	Zasilacz	Sprawdź zasilanie
	Wewnętrzny błąd okablowania	Zadzwoń do swojego agenta lub wykwalifikowanego
Urządzenie włącza się, ale temperatura jest za wysoka/za niska	Za dużo lodu na parowniku	Rozmrażanie urządzenia
	Skraplacz zatkany kurzem	Zadzwoń do swojego agenta lub wykwalifikowanego
	Urządzenie znajduje się w pobliżu źródła ciepła lub przepływ powietrza do skraplacza jest przerwany	Umieść lodówkę w bardziej odpowiednim miejscu
	Temperatura otoczenia jest zbyt wysoka	Zwiększ wentylację lub przenieś urządzenie do chłodniejszej

	W urządzeniu przechowywana jest nieodpowiednia żywność	Usuń nadmiernie gorącą żywność lub blokady wentylatora
	Urządzenie jest przeciążone	Zmniejsz ilość żywności przechowywanej w
Urządzenie jest niezwykle głośne	Poluzowana nakrętka/śruba	Sprawdź i dokręć wszystkie nakrętki i
	Urządzenie nie zostało zainstalowane w pozycji płaskiej lub stabilnej	Sprawdź pozycję montażową i zmień ją w razie potrzeby

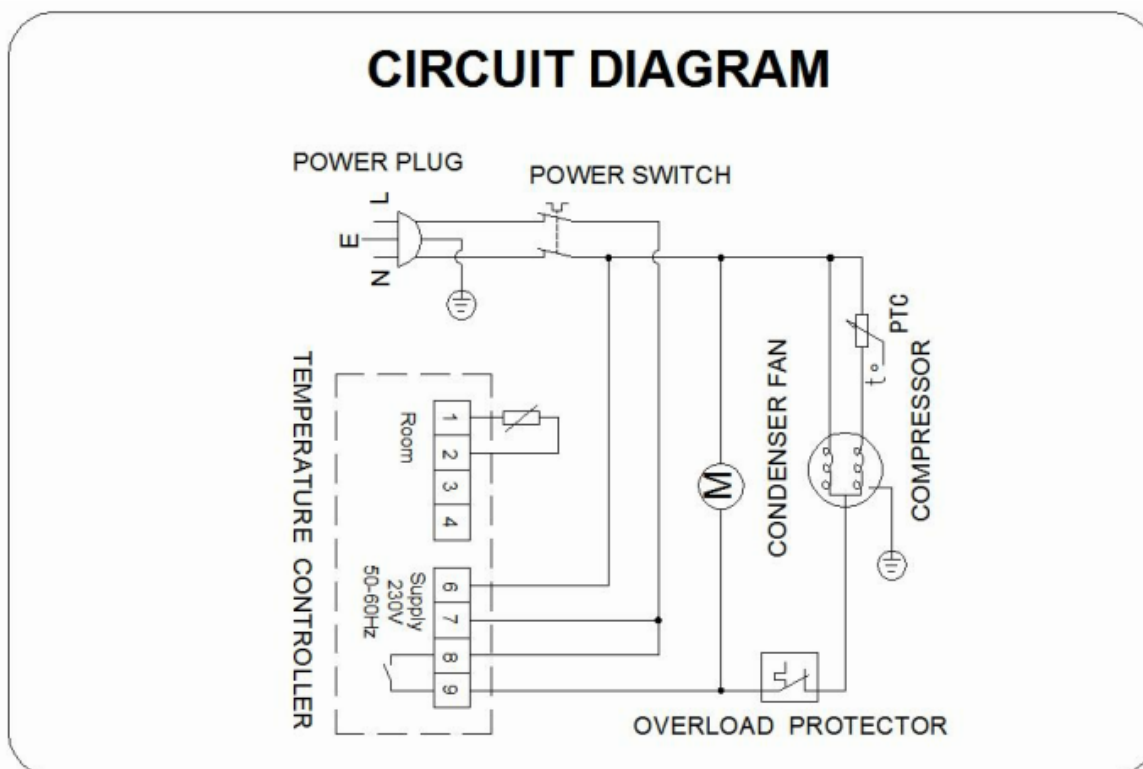

11. Utylizacja

Opakowanie ma za zadanie chronić urządzenie i poszczególne podzespoły podczas transportu i jest wykonane z materiałów nadających się do recyklingu.

Prosimy o zwrócenie materiału opakowaniowego do najbliższego oficjalnego punktu zbiórki, aby różne materiały można było poddać recyklingowi lub ponownie wykorzystać w jak największym stopniu i aby uniknąć ich wyrzucania. Stare urządzenia nadal zawierają materiały nadające się do recyklingu i nie wolno ich wyrzucać razem z odpadami domowymi lub odpadami wielkogabarytowymi.

Upewnij się, że wszystkie zamki nie nadają się do użytku. Jeśli to możliwe, zdejmij wszystkie drzwi i zutylizuj je oddzielnie. Zdejmij sprężynę lub blokadę z urządzenia lub uczynj je bezużytecznym, aby dzieci nie mogły się w nim uwięzić.

Należy pamiętać, że układ chłodzenia zawiera gazy i czynniki chłodnicze, które wymagają specjalnej utylizacji odpadów. Przed utylizacją upewnij się, że obieg czynnika chłodniczego nie jest uszkodzony. Możesz przyczynić się do zwiększenia świadomości ekologicznej, nalegając na odpowiednią, przyjazną dla środowiska metodę utylizacji. Informacje o zastosowanych czynnikach chłodniczych i materiałach izolacyjnych można znaleźć na tabliczce znamionowej.

Informacje na temat terminów zbiórki lub punktów zbiórki można uzyskać w urzędzie

utylicacji odpadów lub w urzędzie gminy.

Symbol  na produkcie lub jego opakowaniu oznacza, że tego produktu nie wolno traktować jako odpadów domowych. Zamiast tego należy go oddać do odpowiedzialnego punktu zbiórki recyklingu sprzętu elektrycznego i elektronicznego. Zapewniając prawidłową utylizację tego produktu, pomagasz uniknąć możliwych negatywnych konsekwencji dla środowiska i zdrowia ludzkiego, które w przeciwnym razie mogłyby być spowodowane niewłaściwą utylizacją tego produktu.

Aby uzyskać bardziej szczegółowe informacje na temat recyklingu tego produktu, skontaktuj się z lokalną gminą, firmą zajmującą się utylizacją odpadów domowych lub sklepem, w którym zakupiono produkt.

12. Gwarancja

Urządzenie i produkowane przez nas podzespoły objęte są gwarancją na okres 1 roku od daty wysyłki, a wszelkie jego części, które okazały się wadliwe w sposób zadowalający firmę, zostaną bezpłatnie wymienione.

Jednak takie wady nie będą brane pod uwagę, jeśli wynikają z niewłaściwego użytkowania produktu wynikającego z nieprzestrzegania zaleceń zawartych w niniejszej instrukcji.

Koszty robocizny, podróży i transportu nie są objęte gwarancją.

Uwaga

Części przeszły rygorystyczne testy produktów, aby spełnić normy regulacyjne i specyfikacje określone przez międzynarodowe, niezależne i federalne agencje.

Produkty zostały zatwierdzone do noszenia następującego symbolu:



WSZELKĄ ODPOWIEDZIALNOŚĆ ZA NIEZGODNOŚĆ Z OBOWIĄZUJĄCYM STATUTEM
PRAWNYM PONOSI WŁAŚCICIEL.

WSZYSTKIE TYPY I MODELE PODLEGAJĄ CIĄGŁEMU DOSKONALENIU, DLATEGO PRODUCENT
ZASTRZEGA SOBIE PRAWO DO WPROWADZANIA ZMIAN W KSZTAŁCIE, WYPOSAŻENIU I
TECHNOLOGII.